DAIHATSU

GRAN MOVE

KAROSSERIE

EINRICHTARBEITEN	BO- 2
VORDERER STOSSFÄNGER	BO- 8
VORDERKOTFLÜGEL	BO- 10
HINTERER STOSSFÄNGER	BO- 12
KOTFLÜGELEINSATZ	BO- 16
MOTORHAUBE UND MOTORHAUBENVERRIEGELUNG	BO- 18
KRAFTSTOFFTANK- KLAPPENÖFFNER	BO- 22
DACHREGENRINNE	BO- 25
DACHSCHIENEN	BO- 28
ARMATURENBRETT	BO- 30
VORDERSITZE	BO- 39
RÜCKSITZE	BO- 47
SICHERHEITSGURTE	BO- 58
VORDERTÜR	BO- 63
HINTERTÜR	BO- 74
HECKTÜR	BO- 81
VERKLEIDUNG	BO- 88
SCHEIBEN	BO- 92
KRAFTSTOFFBEHÄLTER	BO-100
GASPEDAL	BO-102
ABGASLEITUNG	BO-104
DACHHIMMEL	BO-106
MOTORTRÄGERISOLATOR	BO-109
ANZIEHDREHMOMENTE	BO-111

BO**HINWEIS:**

Sind keine Anziehdrehmomente aufgeführt, ist das erforderliche Anziehdrehmoment den allgemeinen Normtabellen zu entnehmen.

gB000001-00000

NO. 9189-GE

EINRICHTARBEITEN MOTORHAUBE EINRICHTEN

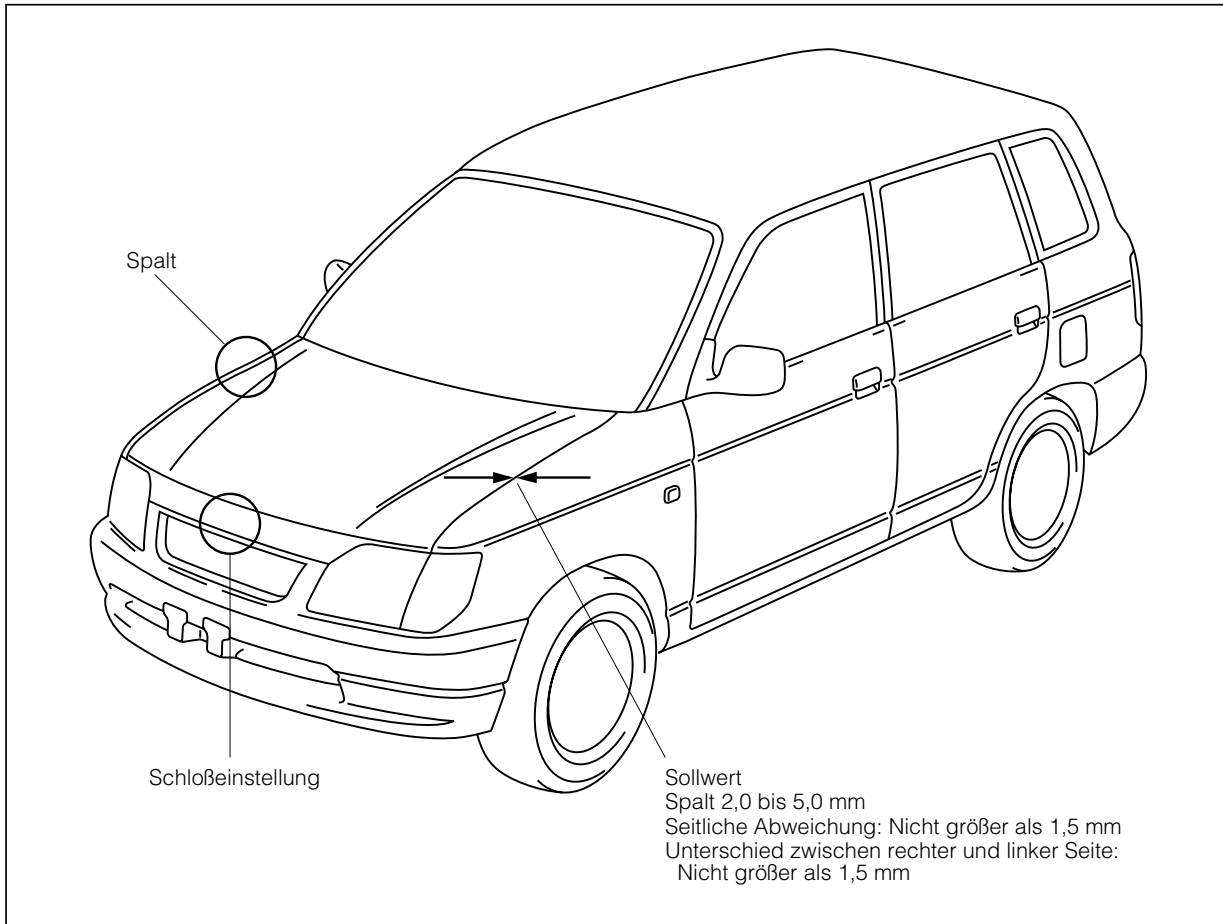

gBO00002-00001

1. Spalt einstellen
(1) Motorhauben-Scharnierschrauben lösen und die Haube gemäß den unten aufgeführten Sollwerten einstellen.

Sollwert:

Spalt: 2,0 – 5,0 mm

Unterschied zwischen linker und rechter Seite:
Nicht mehr als 1,5 mm

Seitliche Abweichung: Nicht mehr als 1,5 mm



gBO00003-00002

- (2) Motorhauben-Scharnierschrauben korrekt festziehen.

gBO00004-00000

2. Einstellen der Höhendifferenz
 - (1) Befestigungsschrauben des Motorhaubenschlosses an der Kühlerstrebe lösen.
 - (2) Einbaulage des Motorhaubenschlosses auf den Sollwert der Höhendifferenz einstellen.

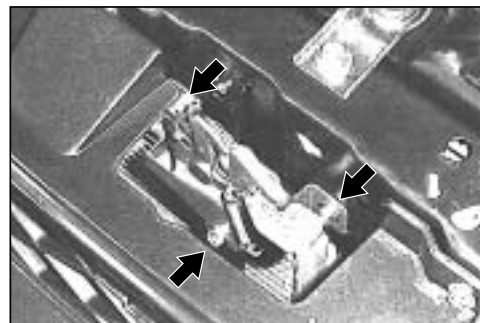

gBO00005-00003

Höhe des Haubendämpfers (Gummipuffers) so einstellen, daß das Spiel zwischen Haube und Dämpfer Null beträgt und die Höhe auf der linken Seite jener der rechten Seite entspricht.

Sollwert der Höhendifferenz:

Nicht mehr als 1,5 mm

gBO00006-00000

VORDER- UND HINTERTÜR EINRICHTEN

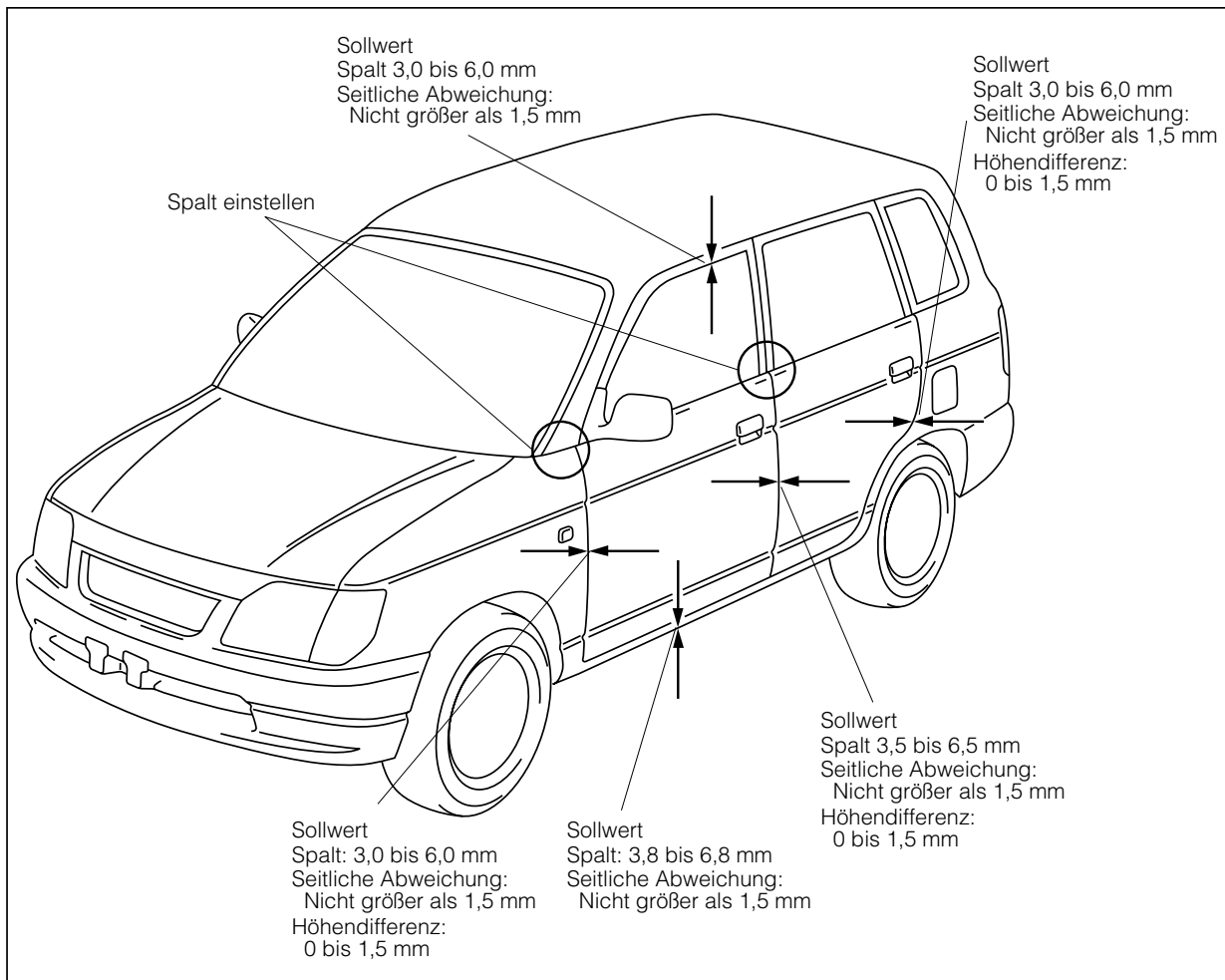

1. Spalt einstellen

(1) Vordertür

- ① Kotflügleinsatz ausbauen.
(Siehe Seite BO-16)
- ② Türscharnierschrauben gemäß nebenstehender Abbildung lösen.
- ③ Einstellung durch Verschiebung der Anschlagpunktes der Vordertürscharniere an der Karosserie vornehmen.
- ④ Scharnierschrauben festziehen.
- ⑤ Kotflügleinsatz einbauen.
(Siehe Seite BO-17)
- ⑥ Schließer nach Bedarf einstellen.

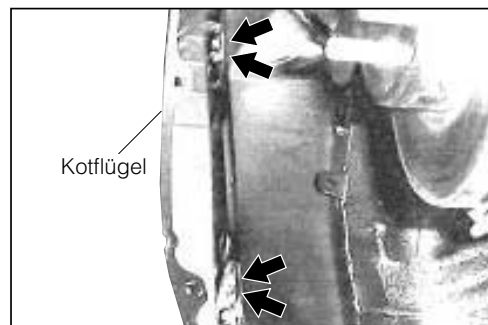

(2) Hintertür

- ① Türscharnierschrauben gemäß nebenstehender Abbildung lösen.
- ② Einstellung durch Verschiebung der Anschlagpunktes der Vordertürscharniere an der Karosserie vornehmen.
- ③ Scharnierschrauben festziehen.
- ④ Schließer nach Bedarf einstellen.

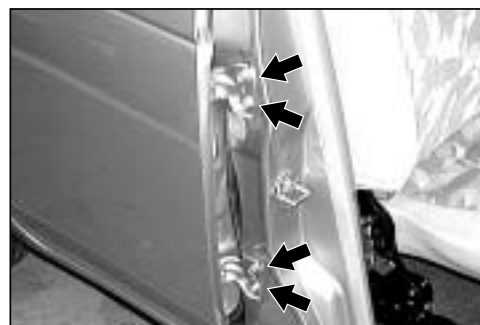

gBO00009-00007

2. Einstellen der Höhendifferenz

(1) Vorder-/Hintertür, Scharnierseite.

- ① Befestigungsschrauben der Verbindung Tür/Scharnier lösen.
- ② Einstellung durch Verschiebung der Anschlagpunkte der Vordertürscharniere an der Karosserie vornehmen.
- ③ Befestigungsschrauben der Verbindung Tür/Scharnier festziehen.



gBO00010-00008

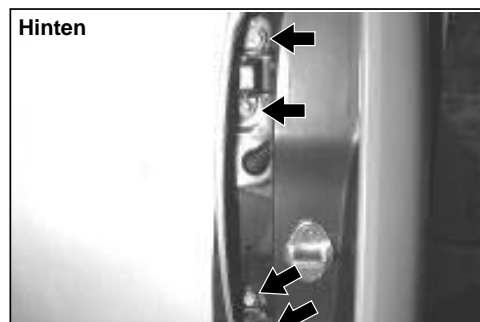

gBO00000-00009

(2) Vorder-/Hintertür, Schließerseite.

- ① Befestigungsschrauben des Türschließers lösen.
- ② Die Einbaulage des Türschließers durch leichte Hammerschläge in die entsprechende Richtung korrigieren.
- ③ Befestigungsschrauben des Türschließers festziehen.

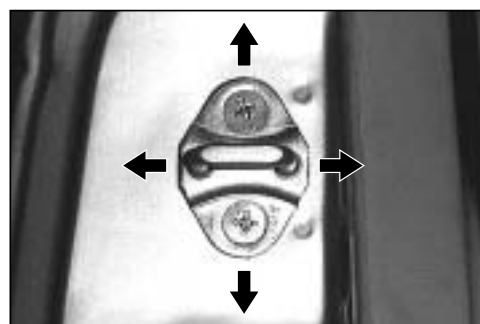

gBO00011-00010

HECKTÜR EINRICHTEN

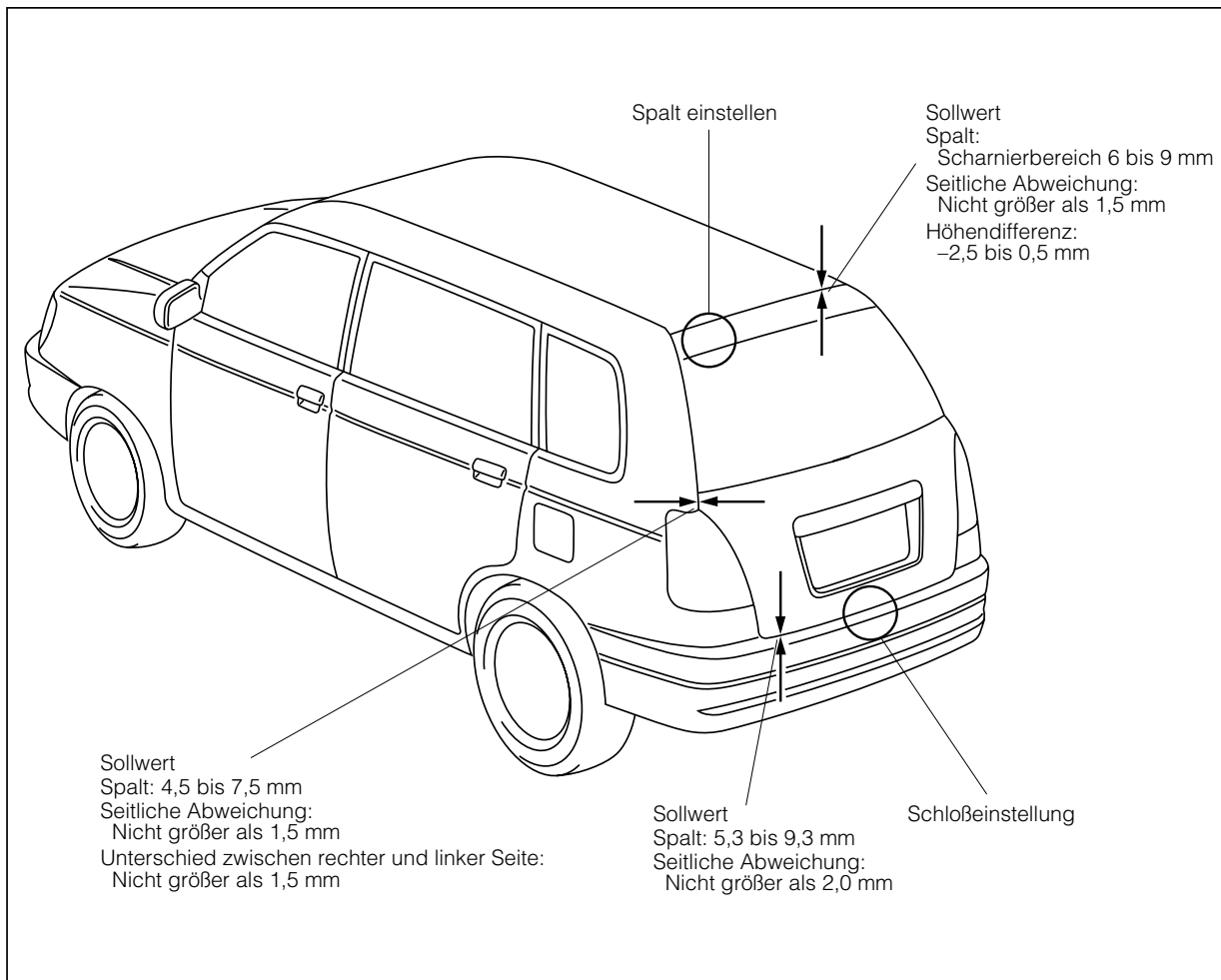

1. Spalt einstellen

- (1) Hecktürseitige Scharnierschrauben lösen.
- (2) Die Einstellung durch Verschieben des Türblechs vornehmen.

Erweist sich die Einstellung als schwierig, da der Verschiebungsweg nicht ausreicht, ist die karoserieseitige Scharnierbefestigung zu lösen. Zum Lösen dieser Muttern sind drei Tüllen im Dachhimmel zu entfernen.

HINWEIS:

- Darauf achten, daß der Dachhimmel beim Lösen der Muttern nicht verschmutzt oder verbogen wird.

- (3) Hecktürseitige Scharnierschrauben festziehen.

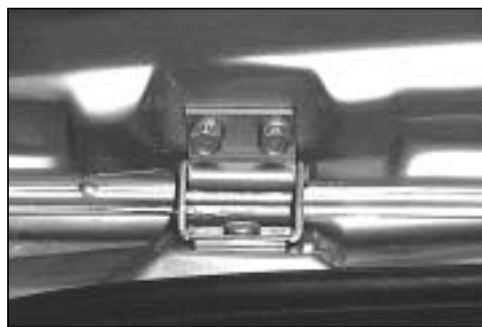

2. Höhendifferenz einstellen
 - (1) Befestigungsschrauben des Schließers der Hintertür lösen.
 - (2) Höhendifferenz durch Verschieben der Einbaulage des Schließers einstellen.



gBO00014-00013

Gleichzeitig die Hecktürdämpfer so einstellen, daß das Spiel zwischen Hecktür und Karosserie Null beträgt und die Höhe des linken und des rechten Dämpfers gleich sind.

- (3) Befestigungsschrauben des Schließers der Hecktür festziehen.

gBO00015-00000

VORDERER STOSSFÄNGER ÜBERSICHT

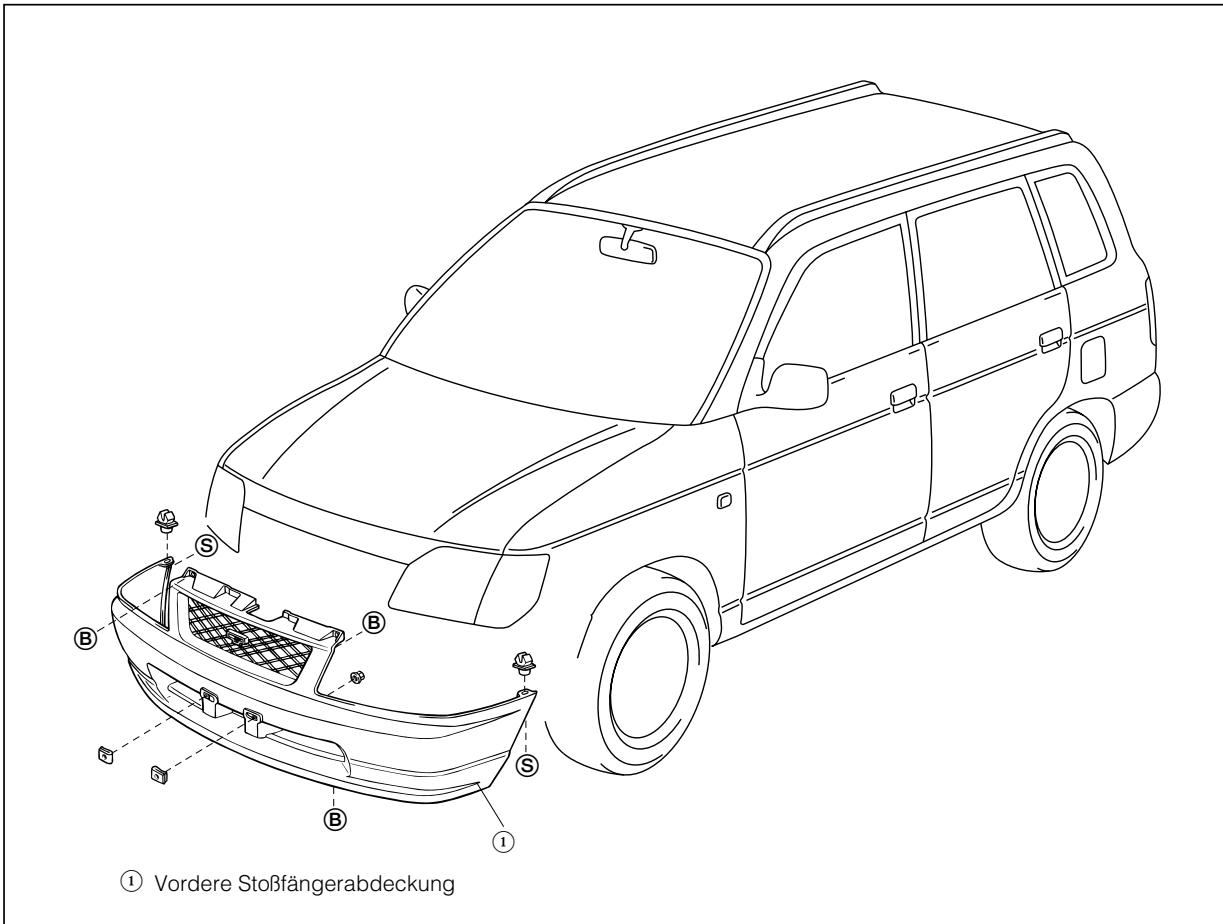

gBO00017-00016

AUSBAU

1. Die unter der vorderen Stoßfängerabdeckung angeordneten Befestigungstüllen der Kotflügeleinsätze lösen.
2. Befestigungsschrauben lösen und Kennzeichen abnehmen.
3. Schlauch der Schweinwerferwaschanlage entfernen. (Nur Fahrzeuge mit Scheinwerferwaschanlage.)
4. Vordere Stoßfängerabdeckung abnehmen
(1) Befestigungsschrauben der vorderen Stoßfängerabdeckung auf der Unterseite gemäß nebenstehender Abbildung entfernen.

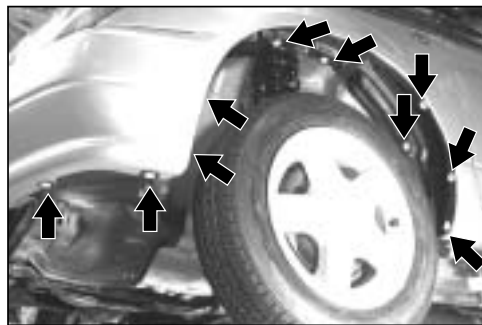

gBO00018-00017

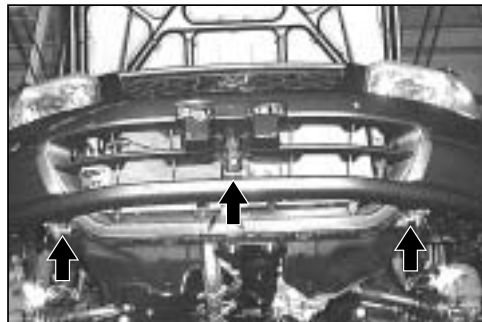

gBO00019-00018

(2) Befestigungsschraube der vorderen Stoßfängerabdeckung im vorderen Kotflügleinsatz lösen.

- ① Innenseite des Kotflügleinsatzes sorgfältig herausziehen.
- ② Die am Kotflügel befestigten Befestigungsschrauben der vorderen Stoßfängerabdeckung mit einem Steckschlüssel gemäß nebenstehender Abbildung lösen.



gBO00020-00019

(3) Die an der Oberseite angeordneten Befestigungsschrauben der vorderen Stoßfängerabdeckung lösen und vordere Stoßfängerabdeckung abnehmen.

5. Schlauch und Düse der Scheinwerferwaschanlage vom vorderen Stoßfänger abbauen.
(Nur Fahrzeuge mit Scheinwerferwaschanlage.)

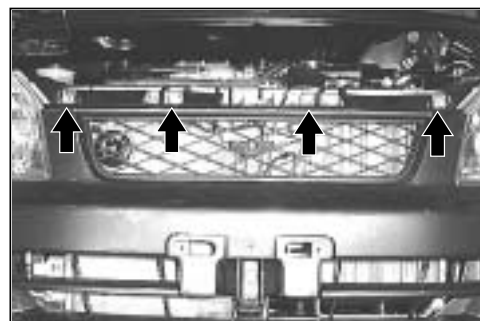

gBO00021-00020

EINBAU

1. Schlauch und Düse der Scheinwerferwaschanlage am vorderen Stoßfänger anbauen. (Nur Fahrzeuge mit Scheinwerferwaschanlage.)
2. Vordere Stoßfängerabdeckung an den Halterungen befestigen.



gBO00022-00021

3. Befestigungsschraube der vorderen Stoßfängerabdeckung einsetzen und korrekt festziehen.
4. Die unter der vorderen Stoßfängerabdeckung angeordneten Befestigungstüllen der Kotflügleinsätze montieren.
5. Den geschlitzten Teil des oberen Kotflügleinsatzes in den unteren Einsatz schieben. Darauf achten, daß dabei keine Teile beschädigt werden.



gBO00023-00022

6. Schlauch der Scheinwerferwaschanlage anschließen. (Nur Fahrzeuge mit Scheinwerferwaschanlage.)
7. Kennzeichen anschrauben, Befestigungsschrauben festziehen.

gBO00024-00000

BO-10

VORDERKOTFLÜGEL ÜBERSICHT

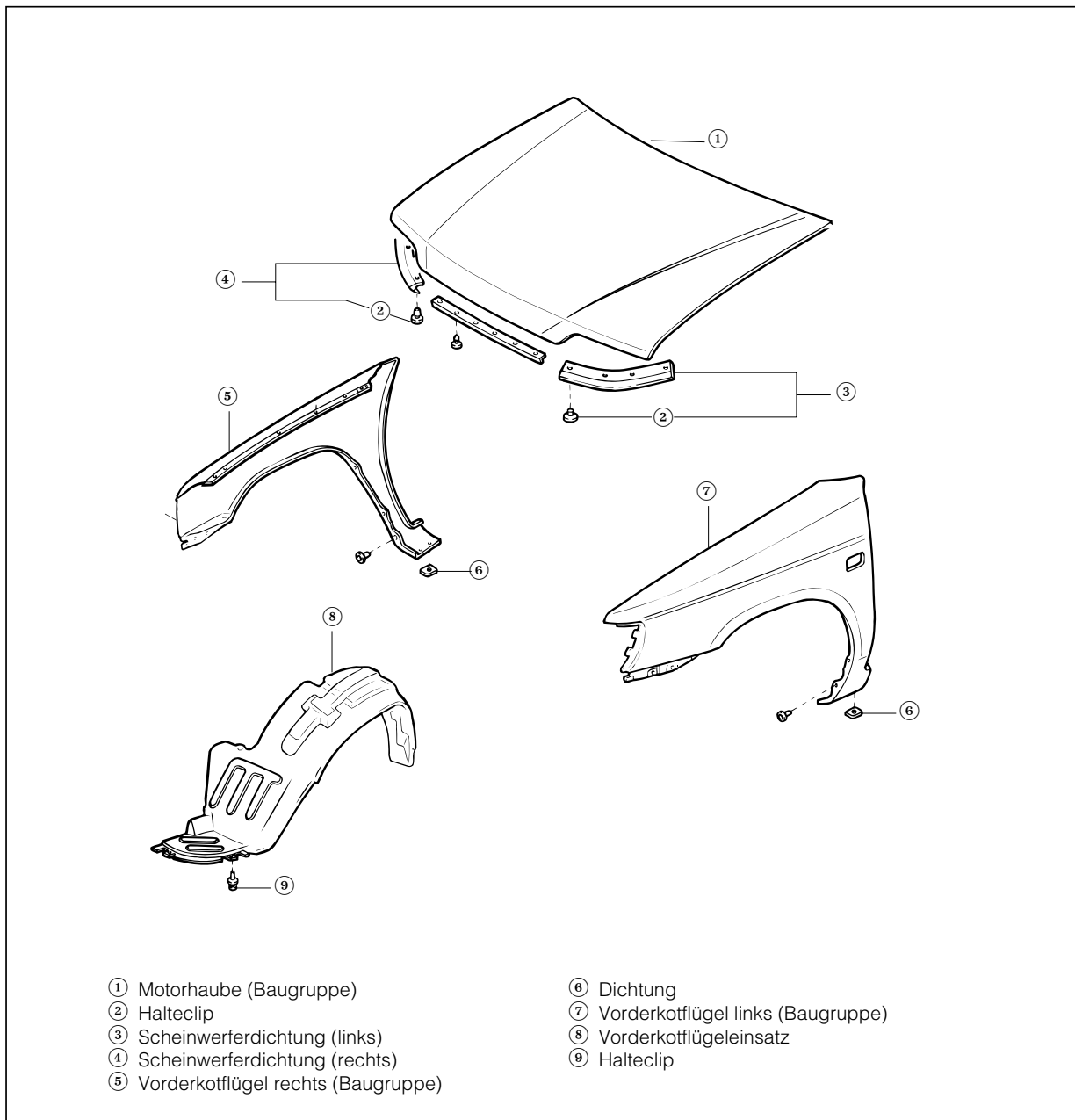

gBO00025-00023

AUSBAU

1. Befestigungsschraube der vorderen Blinkleuchte lösen.
(Siehe Wartungshandbuch, Kapitel BE.)
2. Stecker von der Blinkleuchte abziehen und Blinkleuchte entfernen.
(Siehe Wartungshandbuch, Kapitel BE.)

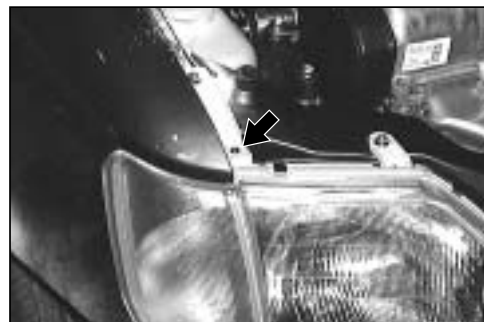

gBO00026-00024

3. Bride des Scheibenwaschschlauchs vom Vorderkotflügel lösen.

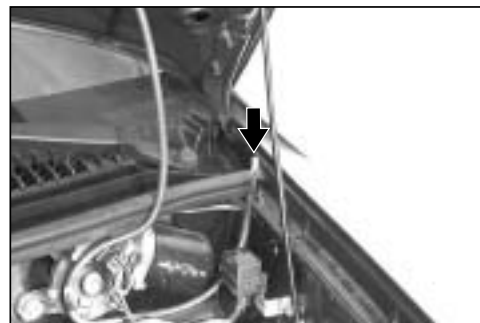

gBO00027-00025

4. Kotflügleinsatz entfernen. (Siehe Abschnitt "Kotflügleinsatz".)
5. Seitliche Blinkleuchte entfernen. (Siehe Wartungshandbuch, Kapitel BE.)
6. Befestigungsschrauben lösen und Vorderkotflügel abnehmen.

gBO00028-00000

EINBAU

1. Vorderkotflügel einsetzen und Befestigungsschrauben korrekt festziehen.
2. Seitliche Blinkleuchte einbauen. (Siehe Wartungshandbuch, Kapitel BE.)
3. Kotflügleinsatz einbauen. (Siehe Abschnitt "Kotflügleinsatz".)

gBO00029-00000

4. Bride des Scheibenwaschschlauchs am Vorderkotflügel befestigen.

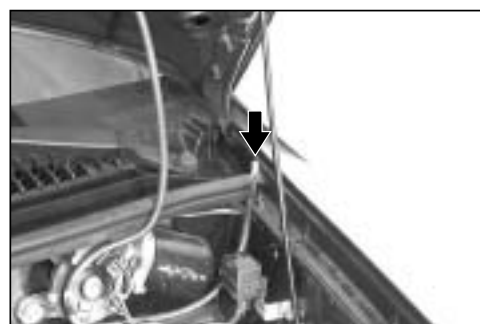

gBO00030-00028

5. Stecker der vorderen Blinkleuchte anschließen.
6. Vordere Blinkleuchte montieren und Befestigungsschraube festziehen.

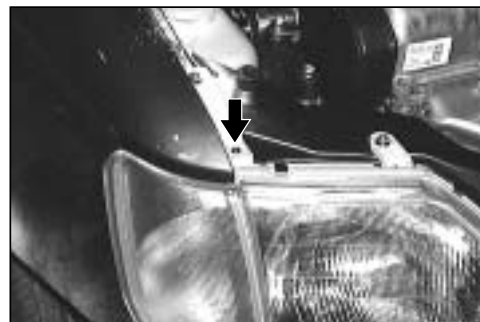

gBO00031-00029

BO-12

HINTERER STOSSFÄNGER ÜBERSICHT

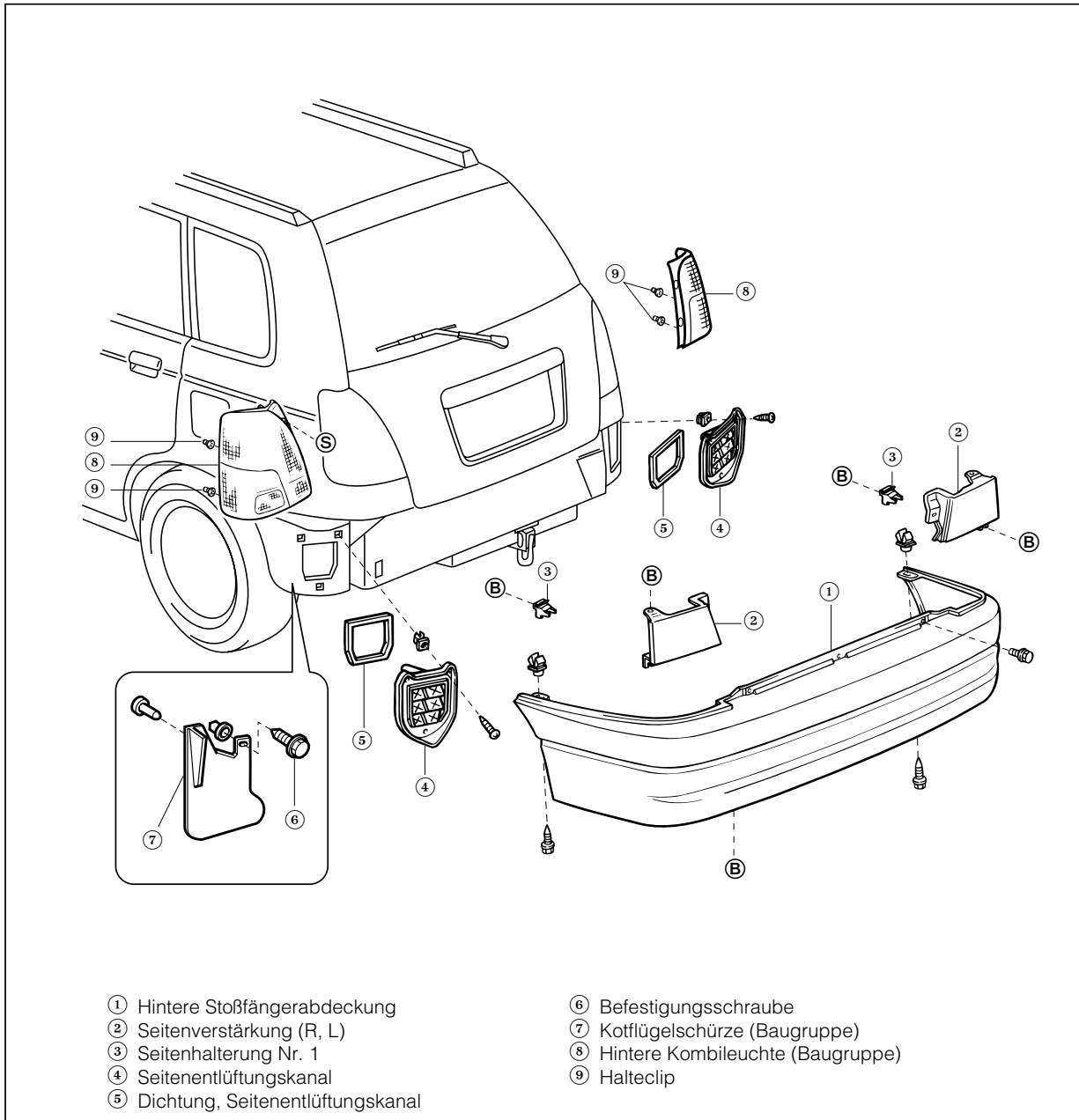

gBO00032-00030

AUSBAU

1. Befestigungsschraube und Tüllen lösen und Kotflügelschürze entfernen.

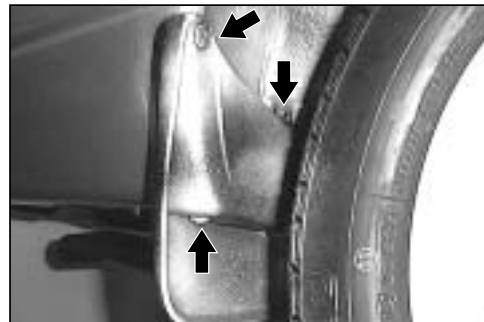

gBO00033-00031

2. Befestigungsschrauben des hinteren Stoßfängers gemäß nebenstehender Abbildung lösen.

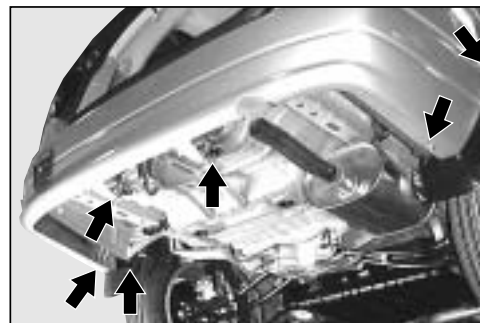

gBO00034-00032

3. Die auf der Oberseite angeordneten Befestigungsschrauben der hinteren Stoßfängerabdeckung lösen.

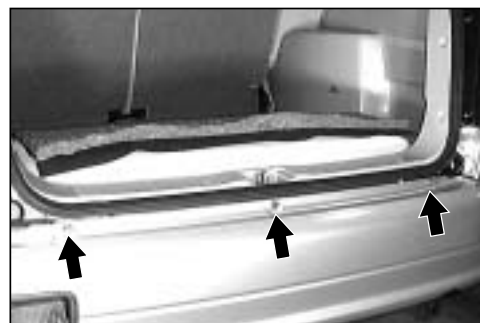

gBO00035-00033

4. Befestigungsschrauben lösen und Seitenhalterung Nr. 1 abnehmen.



gBO00036-00034

5. Zwei Befestigungsschrauben der Heckleuchte lösen. (Ausbau siehe Wartungshandbuch, Kapitel BE.) Stecker der hinteren Kombileuchte abziehen und Kombileuchte entfernen.

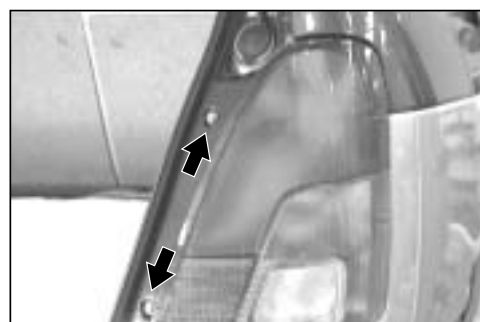

gBO00037-00035

6. Befestigungsschrauben lösen und Seitenverstärkung abnehmen.

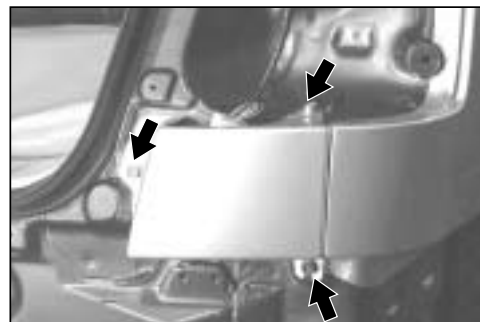

gBO00038-00036

BO-14

7. Befestigungsschrauben lösen und Seitenentlüftungskanal mit Dichtung abnehmen.

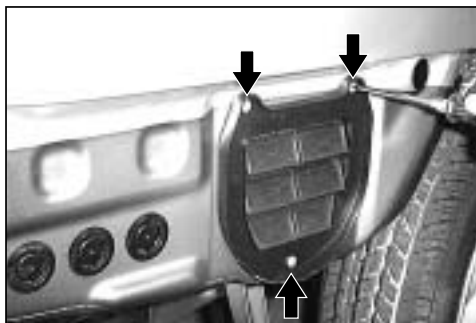

gBO00039-00037

EINBAU

1. Seitenentlüftungskanal und Dichtung mit 3 Befestigungsschrauben montieren.

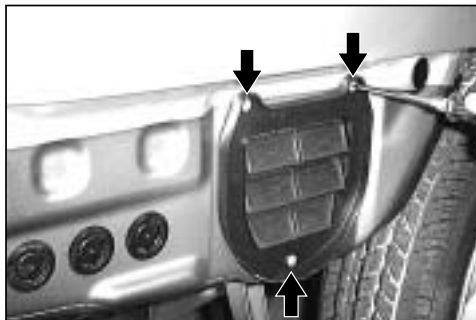

gBO00040-00038

2. Seitenverstärkung mit 3 Befestigungsschrauben montieren.

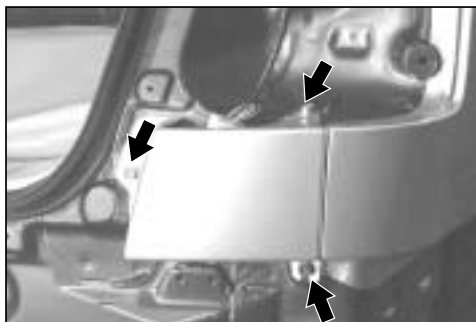

gBO00041-00039

3. Hintere Kombileuchte mit Befestigungsschraube und Halteclips montieren.
(Einbau siehe Wartungshandbuch, Kapitel BE.)



gBO00042-00040

4. Seitenhalterung Nr. 1 mit Befestigungsschrauben anbauen.



gBO00043-00041

5. Hintere Stoßfängerabdeckung am Seitenhalter Nr. 1 anbauen.



gBO00044-00042

6. Befestigungsschrauben der hinteren Stoßfängerabdeckung einsetzen und korrekt festziehen.
7. Kotflügelschürze mit Befestigungsschrauben und Tülle anbauen.

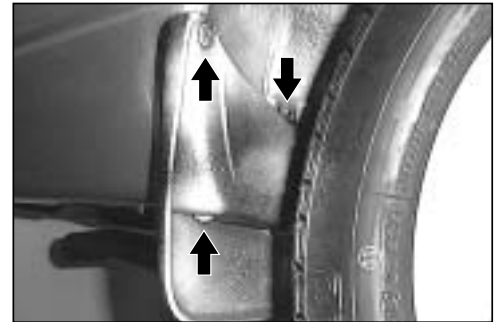

gBO00045-00043

BO-16

KOTFLÜGELEINSATZ ÜBERSICHT



gBO00046-00046

AUSBAU

1. Befestigungsschrauben und Tüllen lösen und entfernen.

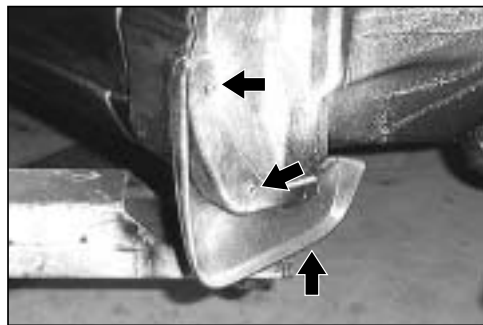

gBO00047-00047

2. Bund der Befestigungstülle gemäß nebenstehender Abbildung abschneiden.

VORSICHT:

- Beim Abschneiden darauf achten, daß der Kotflügleinsatz nicht beschädigt wird.

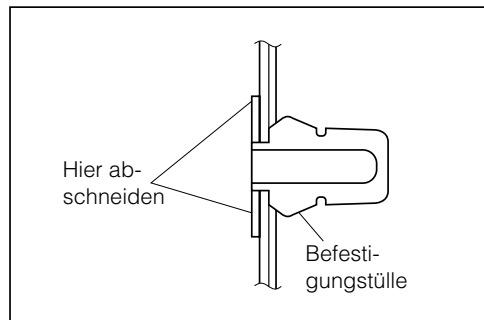

gBO00048-00048

3. Befestigungsschrauben lösen.
4. Halteclips lösen.
5. Befestigungstülle entfernen.
6. Kotflügleinsatz entfernen.

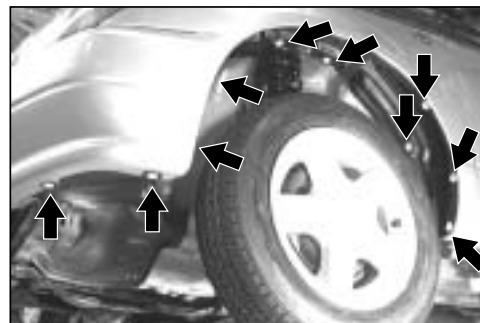

gBO00049-00049

EINBAU

1. Kotflügleinsatz mit der Befestigungstülle ansetzen.
HINWEIS:
 - Kotflügleinsatz in Abschnitt "A" (siehe nebenstehende Abbildung) außen am Kotflügelblech ansetzen.

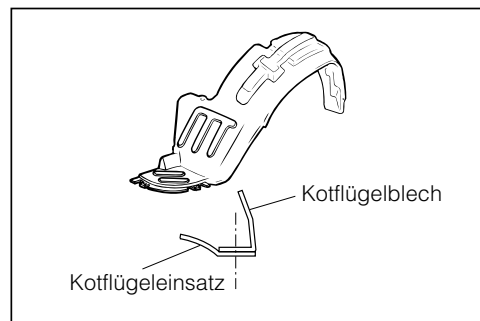

gBO00050-00050

2. Befestigungstüllen montieren
3. Halteclips montieren.
4. Befestigungsschrauben einsetzen und korrekt festziehen.



gBO00051-00051

5. Kotflügelschürze mit Befestigungsschrauben und Befestigungstüllen montieren.

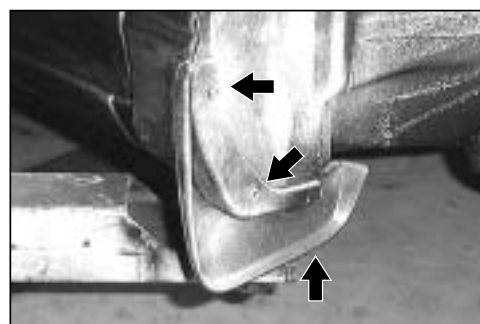

gBO00052-00052

MOTORHAUBE UND MOTORHAUBENVERRIEGELUNG ÜBERSICHT

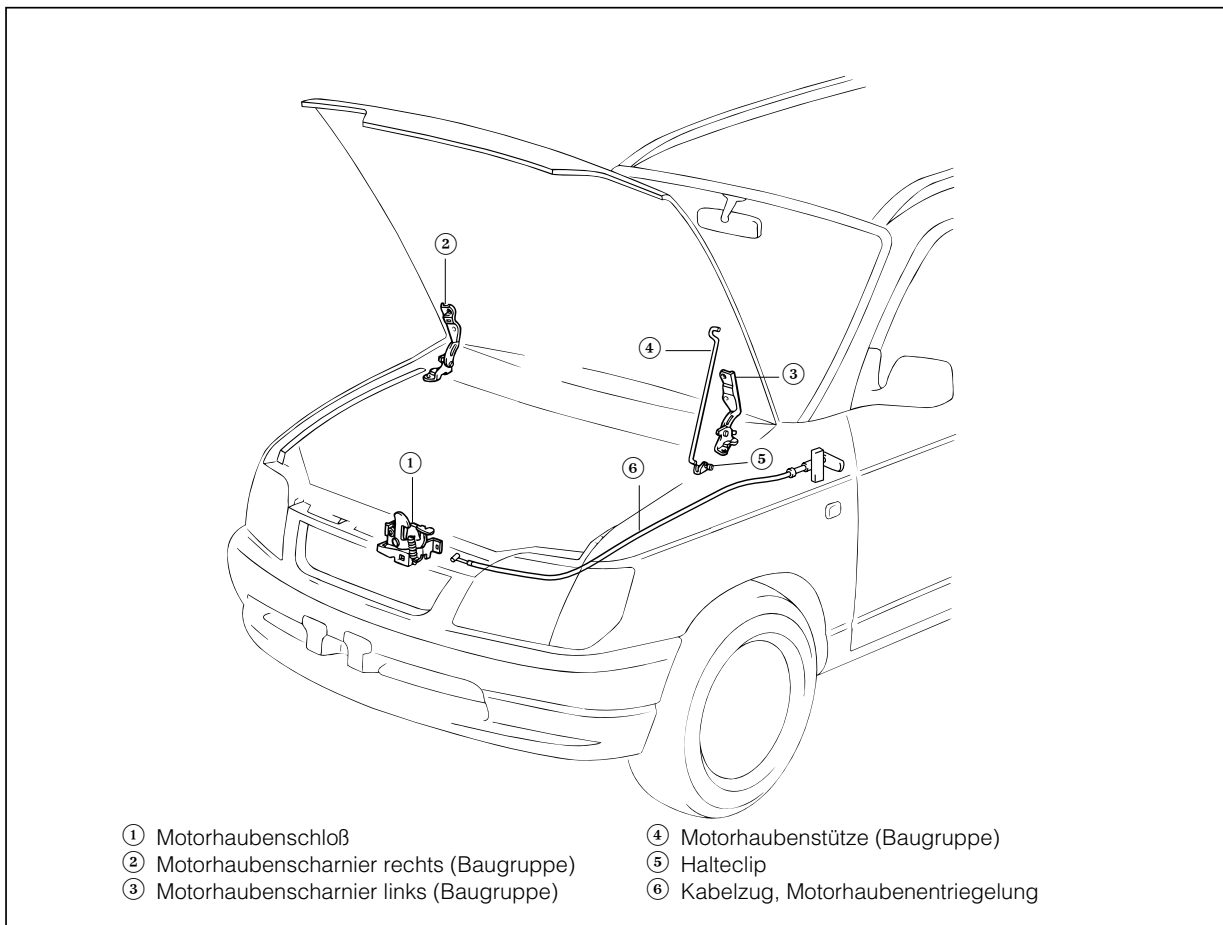

gBO00053-00053

Motorhaube abbauen

1. Schlauch der Scheibenwaschanlage gemäß nebenstehender Abbildung von der Motorhaube entfernen.
2. Verriegelung der Scheibenwaschdüsen zurückziehen und Scheibenwaschdüsen von der Motorhaube entfernen.
3. Schlauch der Scheibenwaschanlage von der Motorhaube entfernen.
4. Lappen unter die Ecken der Motorhaube schieben, um Beschädigung der lackierten Flächen zu vermeiden.
5. Befestigungsschrauben der Verbindung Motorhaube/Scharniere lösen.
6. Befestigungsschrauben entfernen, Motorhaube abstützen und Motorhaube abnehmen.

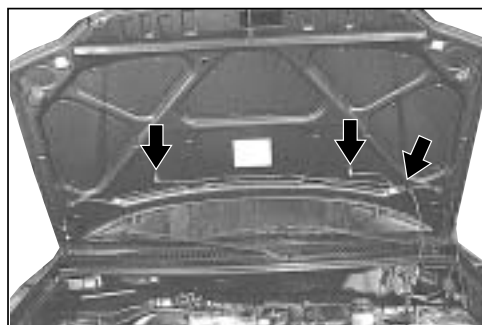

gBO00054-00054

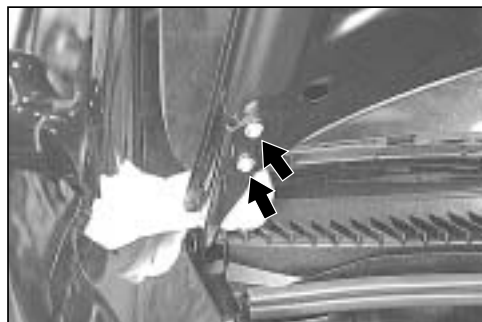

gBO00055-00055

Motorhaube einbauen

1. Lappen gemäß nebenstehender Abbildung platzieren.
2. Motorhaube vorsichtig in Einbaulage bringen, gut abstützen und Befestigungsschrauben einsetzen.
3. Befestigungsschrauben der Verbindung Motorhaube/Scharniere provisorisch festziehen.
4. Lappen entfernen.
5. Einrichtungsarbeiten an der Motorhaube durchführen.

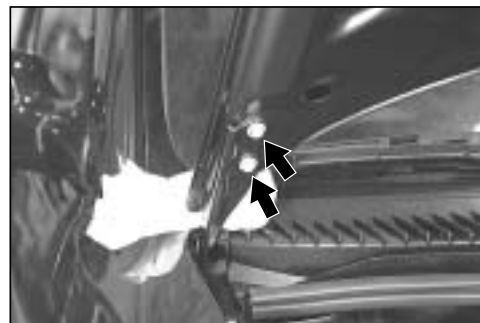

gBO00056-00056

6. Schlauch der Scheibenwaschanlage an der Motorhaube befestigen.
7. Scheibenwaschdüsen in die Motorhaube einbauen.
8. Schlauch der Scheibenwaschanlage gemäß nebenstehender Abbildung an der Motorhaube befestigen.

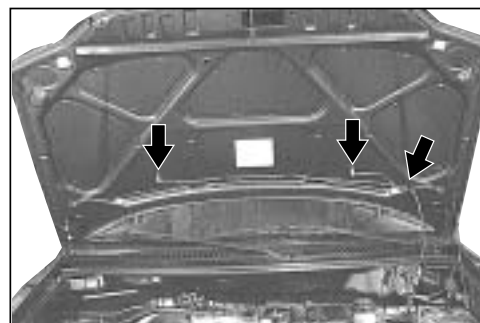

gBO00057-00057

Motorhaubenscharnier abbauen

1. Motorhaube abbauen.
(Siehe Abschnitt "Motorhaube ausbauen".)
2. Vorderkotflügel abbauen.
(Siehe Abschnitt "Vorderkotflügel ausbauen".)
3. Befestigungsschrauben lösen und Motorhaubenscharniere entfernen.

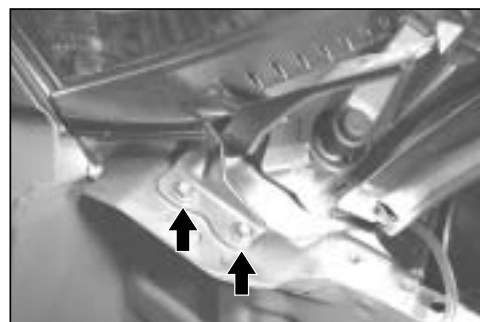

gBO00000-00058

Motorhaubenscharniere einbauen

1. Motorhaubenscharniere mit Befestigungsschrauben einbauen und Befestigungsschrauben festziehen.
2. Vorderkotflügel einbauen.
(Siehe Abschnitt "Vorderkotflügel einbauen".)
3. Motorhaube einbauen.
(Siehe Abschnitt "Motorhaube einbauen".)

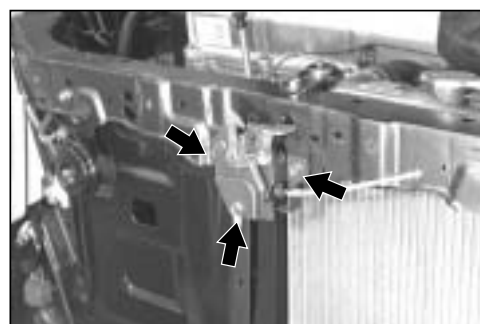

gBO00058-00059

Motorhaubenschloß und Kabelzug, Motorhaubenentriegelung ausbauen

1. Vorderen Stoßfänger ausbauen.
(Siehe Abschnitt "Vorderen Stoßfänger ausbauen".)
2. Vorderkotflügeleinsatz ausbauen.
(Siehe Abschnitt "Vorderkotflügeleinsatz ausbauen".)
3. Befestigungsschrauben lösen und Motorhaubenschloß ausbauen.
4. Kabelzug vom Schloß trennen.

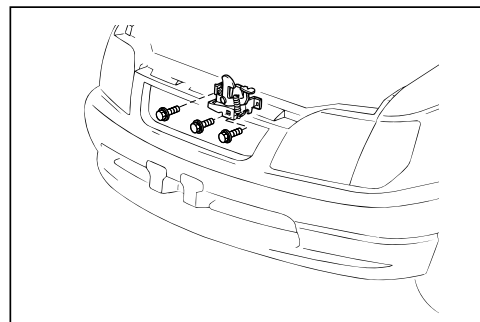

gBO00060-00060

BO-20

5. Kabelzug aus den im Vorderkotflügel angeordneten Briden lösen.



gBO00061-00061

6. Befestigungsschrauben des Motorhaubenschlosses und Kabelzugs entfernen.
7. Kabelzug herausziehen.

HINWEIS:

- Um den Einbau des Kabelzugs zu erleichtern, vor dem Ausbauen eine passende Schnur am schloßseitigen Ende des Kabelzugs anbringen.

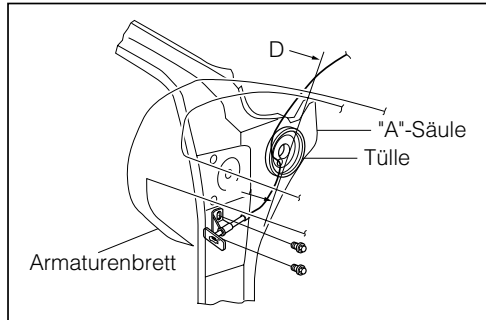

gBO00062-00062

Motorhaube und Kabelzug. Motorhaubenentriegelung einbauen

1. Kabelzug von der Kabinenseite her gemäß untenstehender Abbildung in den Kotflügelraum schieben.
2. Handgriff des Kabelzugs mit Befestigungsschrauben montieren.

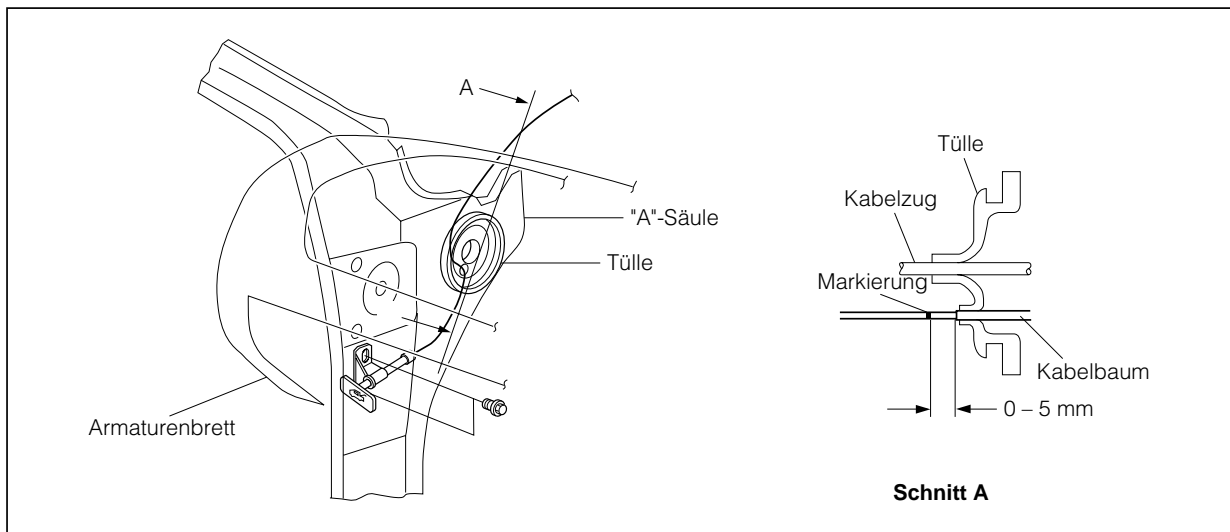

gBO00063-00063

3. Kabelzug gemäß nebenstehender Abbildung in den Briden des Kotflügeleinsatzes befestigen.

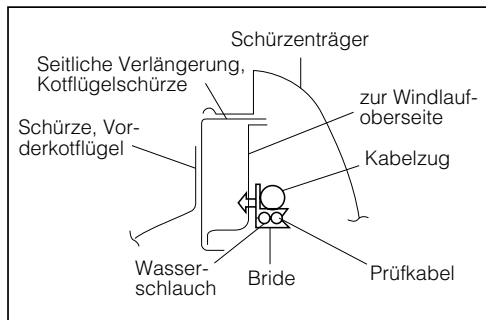

gBO00064-00064

4. Kabelzug gemäß nebenstehender Abbildung verlegen.

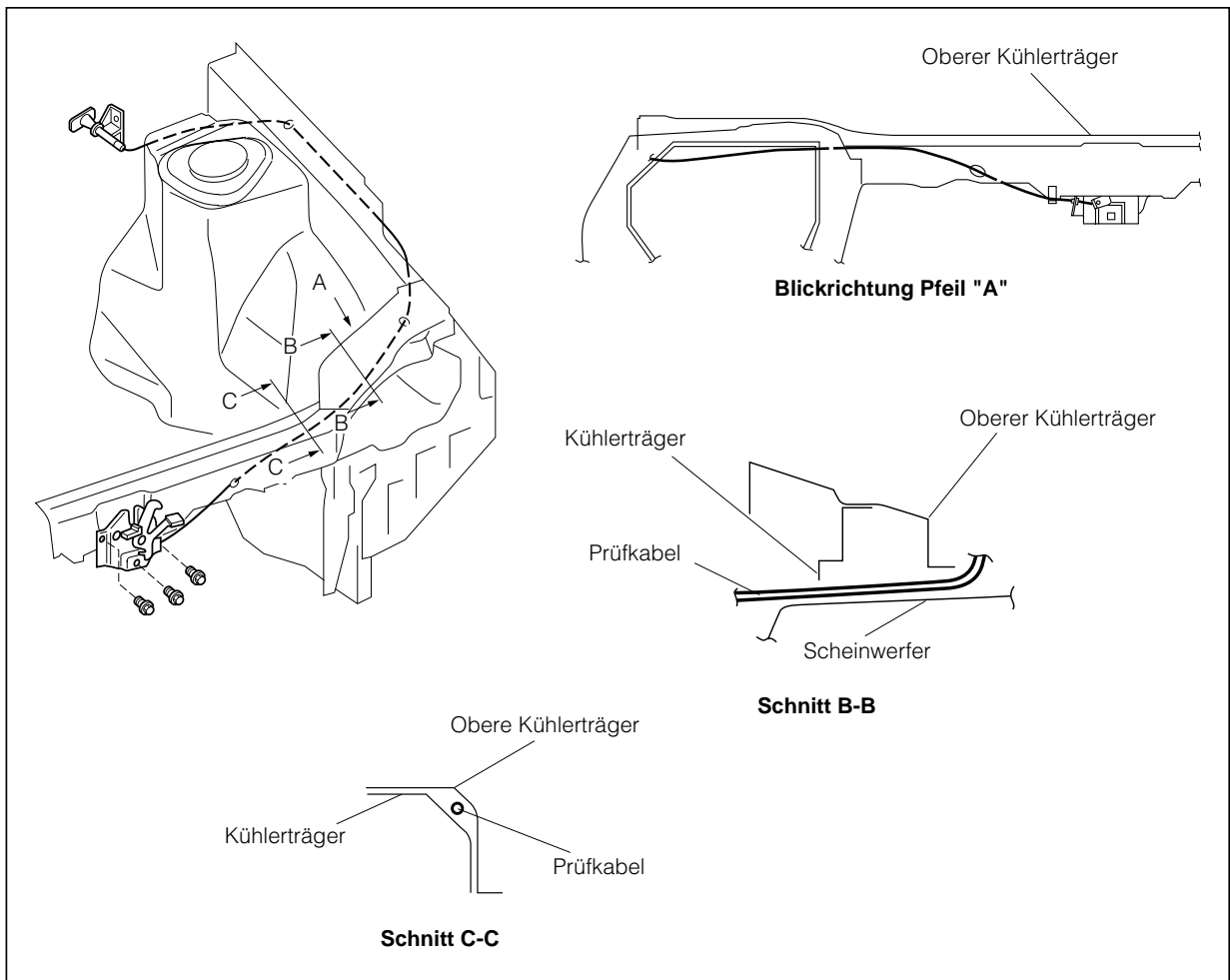

gBO00065-00065

5. Kabelzug am Schloß anschließen.
6. Motorhaubenschloß mit drei Befestigungsschrauben montieren.
7. Einrichtungsarbeiten an der Motorhaube durchführen. (Siehe Abschnitt "Motorhaube einrichten".)
8. Vorderkotflügleinsatz montieren. (Siehe Abschnitt "Vorderkotflügleinsatz einbauen".)
9. Vorderkotflügel einbauen. (Siehe Abschnitt "Vorderkotflügel einbauen".)

gBO00066-00000

BO-22

KRAFTSTOFFTANKKLAPPENÖFFNER ÜBERSICHT

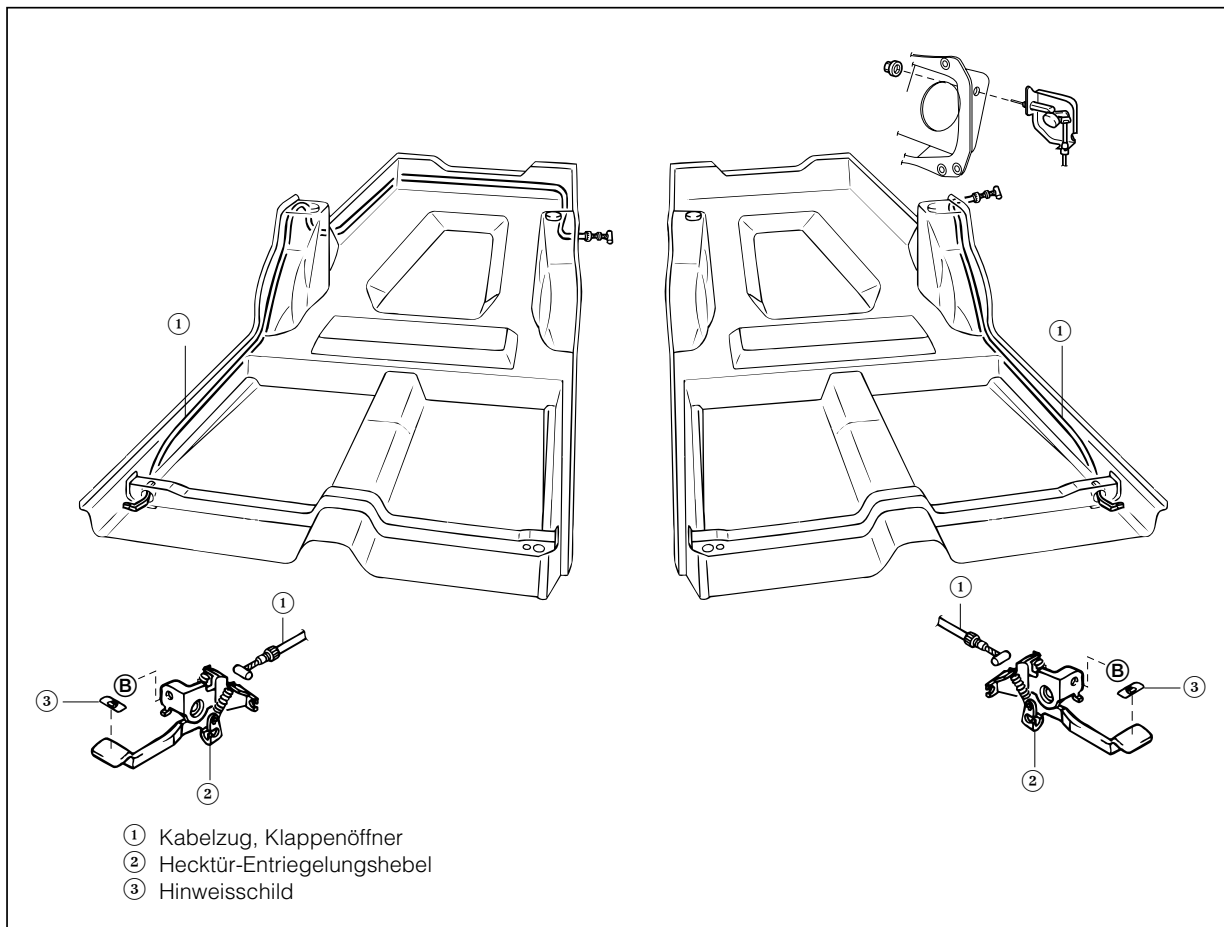

gBO00067-00067

AUSBAU

1. Fahrersitz ausbauen. (Siehe Abschnitt Vordersitze.)
2. Scheuersteg der Vordertür entfernen. (Siehe Abschnitt Verkleidung.)
3. Scheuersteg der Hintertür entfernen. (Siehe Abschnitt Verkleidung.)
4. Verkleidung "B"-Säule ausbauen. (Siehe Abschnitt Verkleidung.)
5. Verkleidung hinten unten ausbauen. (Siehe Abschnitt Verkleidung.)
6. Seitenverkleidung, Heck, ausbauen. (Siehe Abschnitt Verkleidung.)
7. Bodenteppich umschlagen.

gBO00068-00000

8. Befestigungsschrauben des Hecktür-Entriegelungshebels lösen und Entriegelungshebel (Baugruppe) ausbauen.
9. Kabelzug vom Hecktür-Entriegelungshebel trennen.

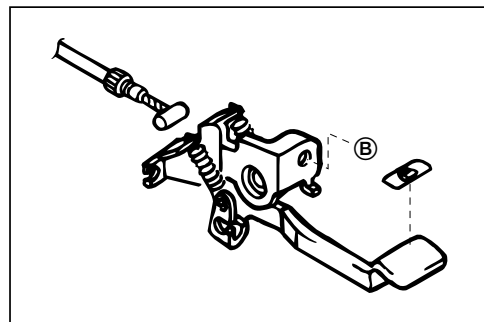

gBO00069-00068

10. Befestigungsschrauben der Kraftstofftankklappe lösen und Kraftstofftankklappe lösen.
11. Befestigungsmutter lösen und Tankklappenschloß entfernen.
12. Kabelzug vom Tankklappenschloß trennen.
13. Kabelzug aus dem Fahrzeug entfernen.

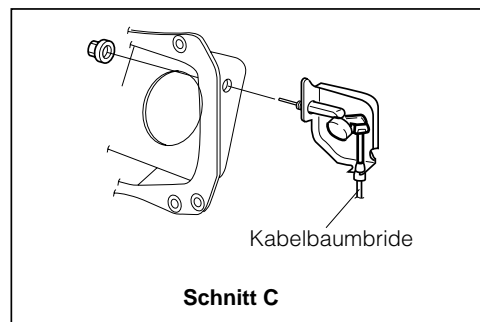

gBO00070-00069

EINBAU

Der Einbau erfolgt sinngemäß in umgekehrter Reihenfolge des Ausbaus. Aus diesem Grunde sind in der Einbauanleitung nicht alle Abbildungen aufgeführt. Tauchen beim Einbau Schwierigkeiten auf, sind die entsprechenden Abbildungen der Ausbausequenz zu konsultieren.

1. Kabelzug gemäß untenstehender Abbildung m Fahrzeug verlegen.

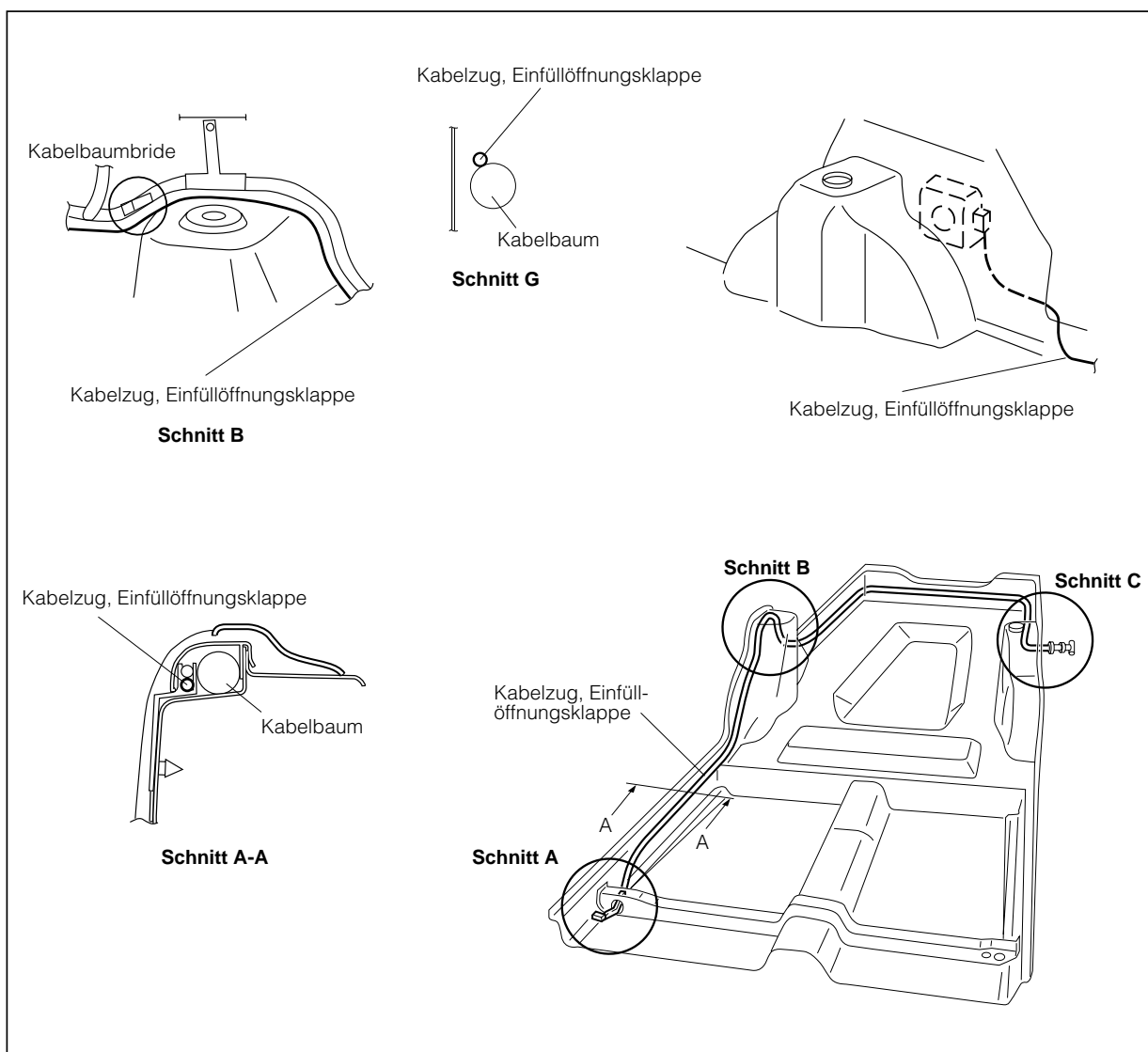

gBO00071-00070

BO-24

2. Kabelzug am Tankklappenschloß anschließen.
3. Tankklappenschloß mit Befestigungsmutter am Einfüllkasten befestigen.
4. Kraftstofftankklappe mit Befestigungsschrauben montieren.
5. Kabelzug am Hecktür-Entriegelungshebel anschließen.
6. Hecktür-Entriegelungshebel (Baugruppe) mit Befestigungsschrauben montieren.
7. Bodenteppich auslegen.
8. Seitenverkleidung, Heck installieren. (Siehe Abschnitt Verkleidung.)
9. Verkleidung unten hinten einbauen.(Siehe Abschnitt Verkleidung.)
10. Verkleidung "B"-Säule einbauen. (Siehe Abschnitt Verkleidung.)
11. Scheuersteg Hintertür anbauen. (Siehe Abschnitt Verkleidung.)
12. Scheuersteg Vordertür anbauen. (Siehe Abschnitt Verkleidung.)
13. Fahrersitz einbauen. (Siehe Abschnitt Vordersitze.)

gBO00072-00000

DACHREGENRINNE

ÜBERSICHT

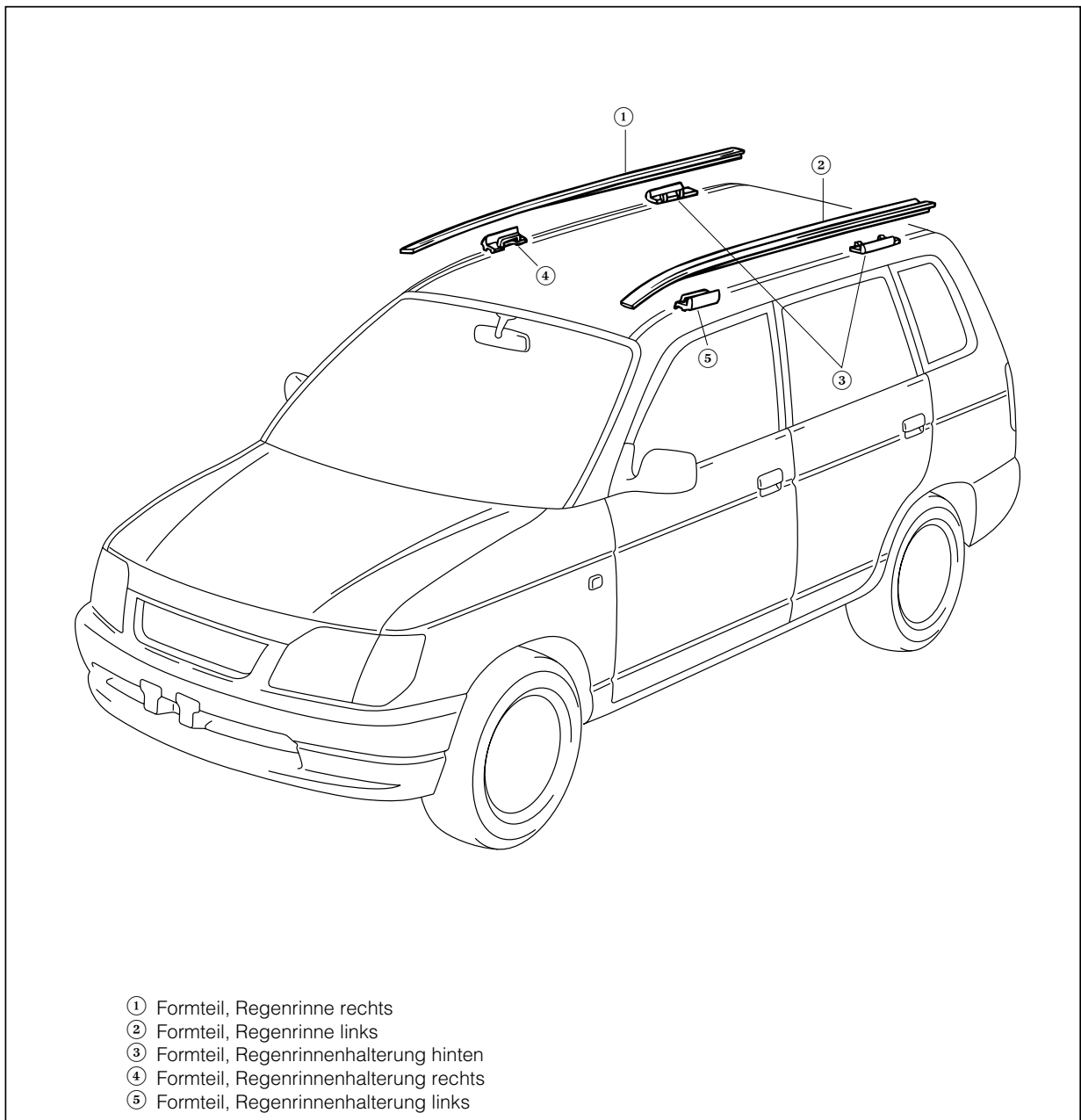

gBO00073-00071

AUSBAU

1. Regenrinne am vorderen und hinteren Ende sorgfältig anheben und von der Regenrinnenhalterung lösen.
VORSICHT:
 - Abgebaute Regenrinne nicht wiederverwenden.
 - Defekte Regenrinnenhalterungen ersetzen.
2. Regenrinne vom Dach abnehmen.



gBO00074-00072

BO-26

EINBAU

HINWEIS:

- Abgebaute Regenrinne nicht wiederverwenden.
- Defekte Regenrinnenhalterungen ersetzen.

Anweisung für die Montage des Regenrinnen-Formteils

- Die vordere Regenrinnenhalterung mit der Halteklau der Regenrinne ausrichten. Regenrinnenhalterungen drücken, bis die Halteklau mit einem klickenden Geräusch einrastet.
- Den übrigen Bereich in die Regenrinne einführen. Die hintere Regenrinnenhalterung mit der Halteklau der Regenrinne ausrichten. Regenrinnenhalterungen drücken, bis die Halteklau mit einem klickenden Geräusch einrastet.

VORSICHT:

- Kalte und steife Regenrinnen zur Erleichterung der Montage nie über 40 °C erwärmen.
 - Regenrinnen nicht biegen, da sie mit Stahleinlagen versehen sind.
1. Sicherstellen, daß die Regenrinnenhalterungen nicht beschädigt sind.
Defekte Regenrinnenhalterungen ersetzen.
 2. Vorderes oder hinteres Ende der Regenrinne in die Regenrinnenhalterung einsetzen.
 3. Formteil auf die Regenrinne aufchieben.

4. Vorderes oder hinteres Ende der Regenrinne in die Regenrinnenhalterung einsetzen.

REGENRINNENHALTERUNG ERSETZEN

1. Regenrinnenhalterung mit Schraubendreher o.ä. abstemmen.

VORSICHT:

- Beim Abstemmen der Regenrinnenhalterung darauf achten, daß die lackierte Oberfläche des Daches nicht beschädigt wird.
- Abgebaute Regenrinnenhalterung nicht wiederverwenden.

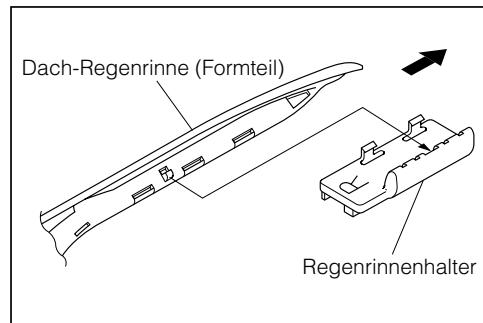

gBO00075-00073

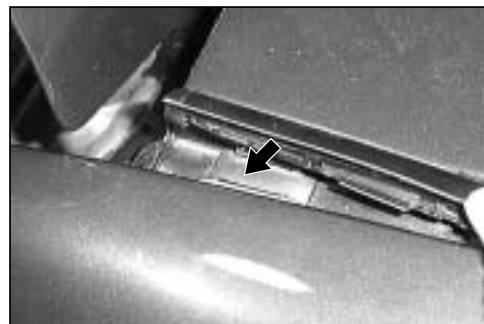

gBO00076-00074



gBO00077-00075



gBO00078-00076

2. Kontaktflächen der Regenrinnenhalterung mit Reinigungsmittel entfetten.
3. Anweisung für die Montage der Regenrinnenhalterung.
 - (1) Regenrinnenhalterung so positionieren, daß sie nicht weiter als 2,6 mm von der Sicke in der Karosserierille plaziert ist.
 - (2) Des weiteren muß die der Halteklau gegenüberliegende Seite der Regenrinnenhalterung gemäß nebenstehender Abbildung eng an die Flanke des Karosserieblechs anliegen.

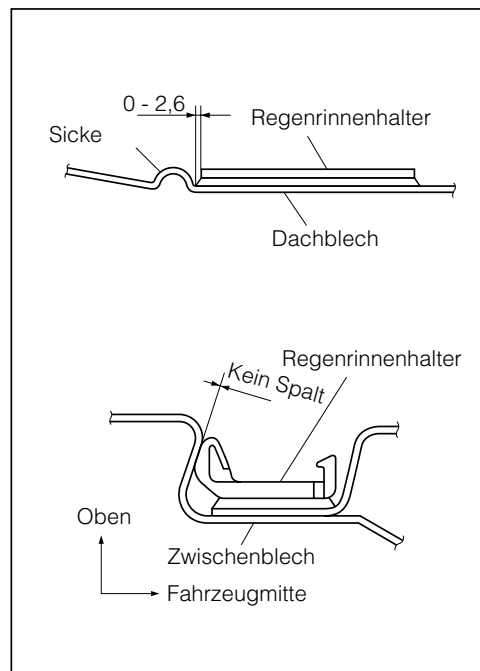

gBO00079-00077

4. Soviel Klebstoff auftragen, daß er gemäß nebenstehender Abbildung aus der Fügestelle quillt.
5. Regenrinnenhalterung so stark anpressen, daß der Positionierungsnocken die Regenrinnenhalterung berührt.

VORSICHT:

- Klebstoff vollständig trocknen lassen.

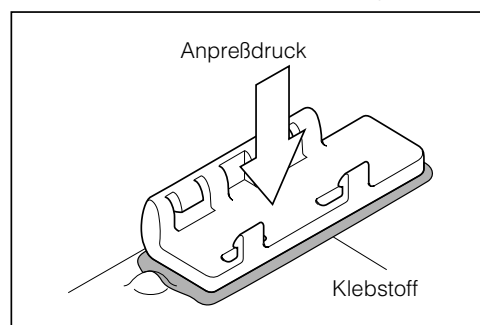

gBO00080-00078

BO-28

DACHSCHIENEN ÜBERSICHT

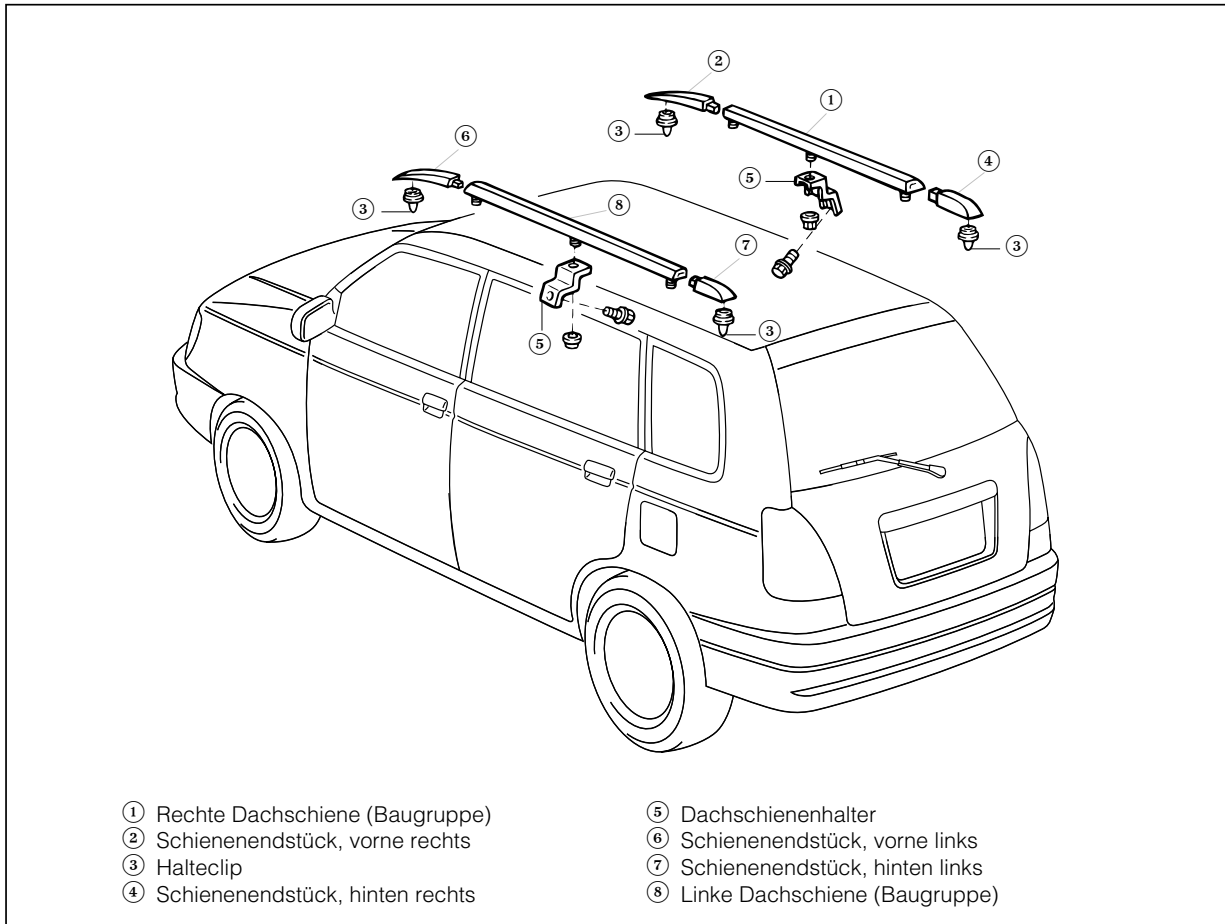

gBO00081-00079

AUSBAU

1. Befestigungsschraube mit Sechskantschlüssel lösen.
2. Vordere und hintere Schienenendstücke entfernen.
VORSICHT:
 - Vor dem Entfernen der hinteren Schienenendstücke Hecktür öffnen.

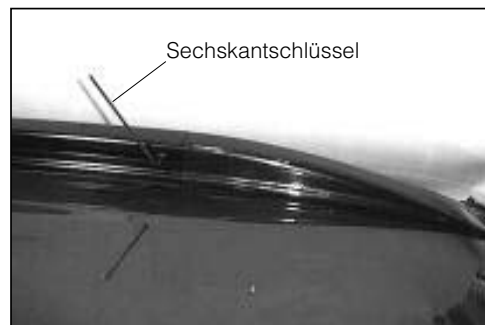

gBO00082-00080

3. Halteclip mit Clipzange entfernen.



4. Dachhimmel ausbauen.
(Siehe Abschnitt "Dachhimmel ausbauen".)
5. Befestigungsmuttern der Dachschienen lösen und Dachschienen entfernen.

EINBAU

1. Dachschienen mit Befestigungsschrauben auf dem Dach befestigen und Befestigungsschrauben mit dem vorgeschriebenen Anziehdrehmoment festziehen.

Anziehdrehmoment: $12,0 \pm 2,0 \text{ N}\cdot\text{m}$
($1,2 \pm 0,2 \text{ kgf}\cdot\text{m}$)

2. Dachhimmel einbauen.
(Siehe Abschnitt "Dachhimmel einbauen".)
3. Neue Halteclips mit neuen Dichtungen montieren.

4. Schienenendstücke an den Dachschienen anbringen.
5. Befestigungsschrauben mit Sechskantschlüssel festziehen.

Anziehdrehmoment: $2,0 - 2,5 \text{ N}\cdot\text{m}$
($0,2 - 0,25 \text{ kgf}\cdot\text{m}$)

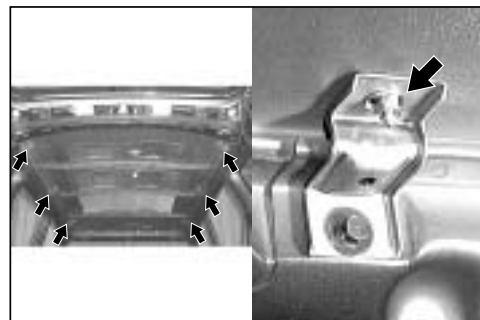

gBO00000-00082



gBO00084-00084

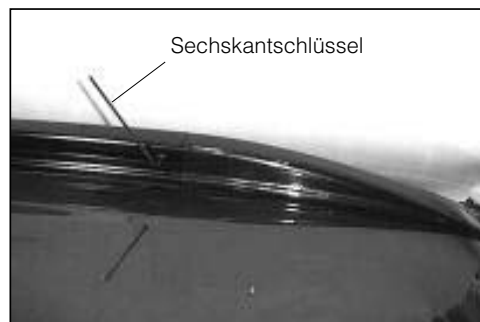

gBO00087-00085

ARMATURENBRETT ÜBERSICHT

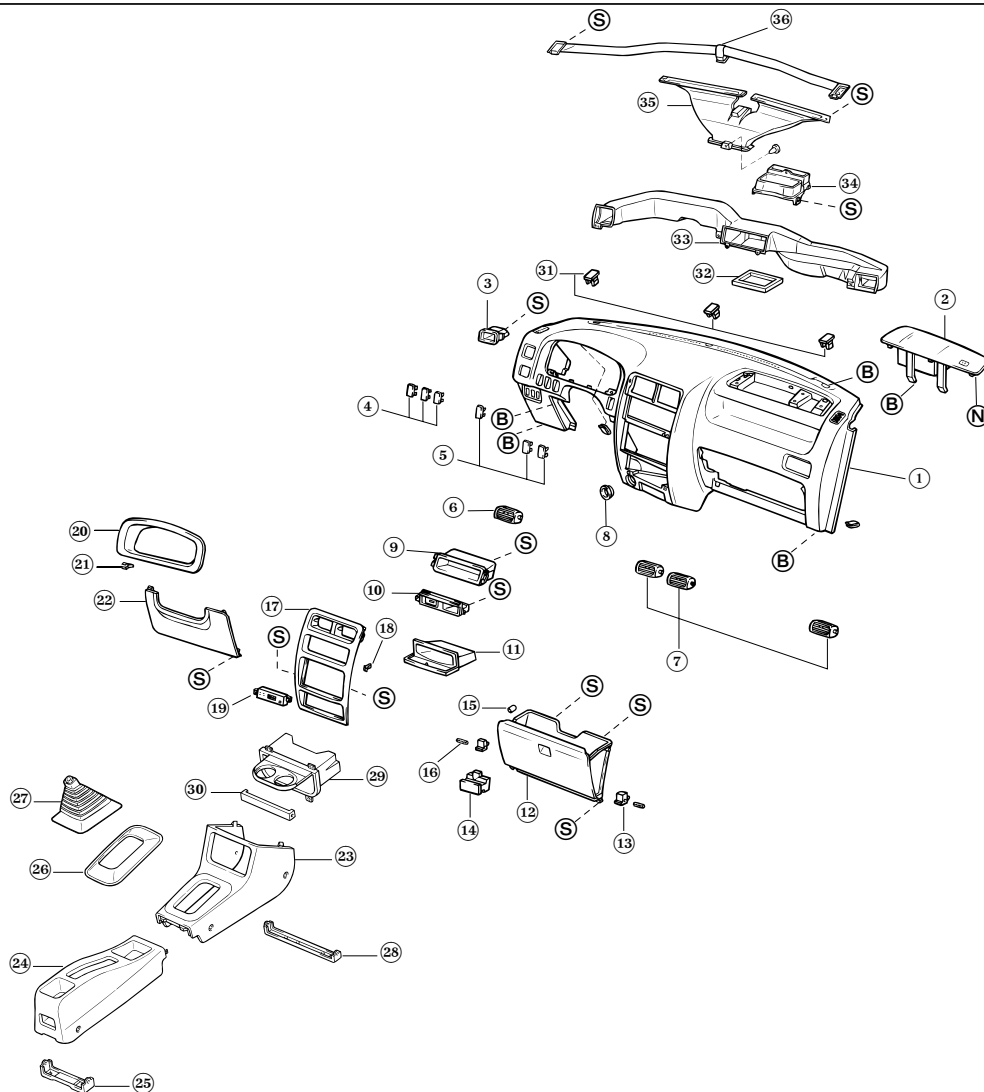

- | | |
|---|--|
| ① Armaturenbrett (Baugruppe) | ⑱ Borduhr |
| ② Airbagdeckel, Beifahrer | ⑳ Instrumentenverkleidung |
| ③ Deckel, Spiegelschalteröffnung | ㉑ Clip |
| ④ Spiegelschalteröffnung Nr. 1 | ㉒ Instrumentenverkleidung, Unterteil |
| ⑤ Deckel, Heckscheiben-
defrosterschalteröffnung | ㉓ Mittelkonsole, vordere Verkleidung |
| ⑥ Luftschieber Nr. 2 | ㉔ Mittelkonsole, hintere Verkleidung |
| ⑦ Luftschieber Nr. 1 | ㉕ Halterung, Mittelkonsole, hintere
Verkleidung |
| ⑧ Zierring, Zigarettenanzünder | ㉖ Blende, Schaltöffnung |
| ⑨ Radioschacht | ㉗ Abdeckung, Schaltöffnung |
| ⑩ Zierring Borduhr | ㉘ Halterung, Mittelkonsole Nr. 2 |
| ⑪ Armaturenbrett-Mittelfach | ㉙ Becherhalter |
| ⑫ Handschuhfach | ㉚ Abdeckung, Konsolenfach |
| ⑬ Scharnier, Handschuhfach | ㉛ Abdeckung, Konsolenfach |
| ⑭ Schloß, Handschuhfach | ㉜ Armaturenbrett-Lochblenden Nr. 1 |
| ⑮ Gummidämpfer, Handschuhfach | ㉝ Dichtung mittlerer Luftkanal |
| ⑯ Scharnier, Handschuhfach | ㉞ Luftkanal, Heizung/Luftschieber |
| ⑰ Instrumentenverkleidung, Mittelteil | ㉟ Luftkanal |
| ⑱ Clip | ㊱ Defrosterdüsen |
| | ㊲ Luftkanal, Seitenlüfter |

AUSBAU

1. Massekabel vom negativen (-) Batteriepol abklemmen.
2. Mittelkonsolenverkleidung ausbauen
 - (1) Befestigungsschrauben der hinteren Konsolenverkleidung lösen und hintere Konsolenverkleidung entfernen.
 - (2) Schaltknopf vom Schalthebel abnehmen. (Nur Fahrzeuge mit Schaltgetriebe. Siehe Wartungshandbuch, Kapitel MT.)
 - (3) Vier Befestigungsschrauben lösen und vordere Mittelkonsolenverkleidung entfernen.
 - (4) Befestigungsschrauben lösen und Becherhalter entfernen.
3. Zwei Befestigungsschrauben lösen und Unterteil der Instrumentenverkleidung entfernen.
4. Lenkrad und Lenksäulendeckel abnehmen. (Siehe Wartungshandbuch, Kapitel SR.)
5. Befestigungsschrauben der Instrumentenverkleidung lösen.
6. Instrumentenverkleidung gemäß nebenstehender Abbildung an der Unterkante fassen und herausziehen.
7. Drei Befestigungsschrauben des Kombiinstrument lösen.
8. Stecker und Tachosaite vom Kombiinstrument trennen, Kombiinstrument entfernen. (Siehe Wartungshandbuch, Kapitel BE)
9. Zwei Befestigungsschrauben des Mittelteils der Instrumentenverkleidung lösen.
10. Mittelteil der Instrumentenverkleidung aus dem Armaturenbrett herausziehen. Läßt sich die Verkleidung nur schwer ausbauen, einen kleinen Schraubendreher gemäß nebenstehender Abbildung in die Vertiefungen einführen und die Verriegelung der Verkleidung lösen.
11. Befestigungsschrauben der Bedienungseinheit der Heizung lösen.
12. Vier Befestigungsschrauben für Radio, Kassettenspieler etc. lösen. Stecker und/oder Antennenkabel trennen und Geräte entfernen. (Siehe Wartungshandbuch, Kapitel BE.)



gBO00089-00088

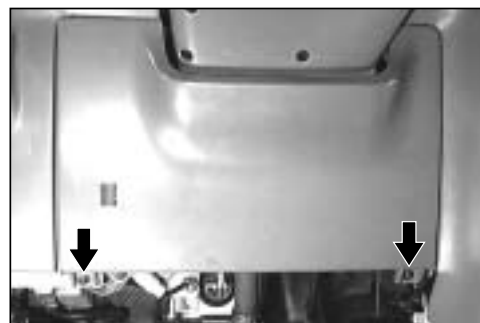

gBO00090-00089



gBO00091-00090



gBO00092-00091



gBO00093-00092

BO-32

13. Befestigungsschrauben des Radioschachts lösen und/oder Verriegelungsnocken des Konsolenfachs zurückziehen.

HINWEIS:

- So vorhanden, Borduhr ausbauen.



gBO00095-00093

14. Zigarettanzünder ausbauen

- (1) Glühknopf des Zigarettanzünders herausziehen.
- (2) Stecker vom Zigarettanzünder abziehen.
- (3) Gehäuse des Zigarettanzünders leicht drehen, um die Verriegelung des Gehäuses zu lösen. Gehäuse von der Anzeige des Zigarettanzünders trennen.
- (4) Verriegelung am Leuchtring des Zigarettanzünders lösen und Zierring mit Leuchtring entfernen.



gBO00096-00094

15. Stecker der verschiedenen Schalter (Siehe Wartungshandbuch, Kapitel BE) sowie den Stecker des Automatikgetriebe-Steuerrelais abziehen. (Nur Fahrzeuge mit Automatikgetriebe. Siehe Wartungshandbuch, Kapitel AT.)

VORSICHT:

- Falls das Fahrzeug mit Beifahrer-Airbag ausgestattet ist, sicherstellen, daß der Airbagstecker auf der Beifahrerseite gemäß Anweisung im Kapitel BE getrennt wird.

gBO00097-00000

16. Armaturenbrett-Lochblenden Nr. 1 (vier Stück) mit einem kleinen Schraubendreher o.ä. aus dem Armaturenbrett hebeln.

HINWEIS:

- Schraubendreher an der Vertiefung der Öffnung ansetzen.

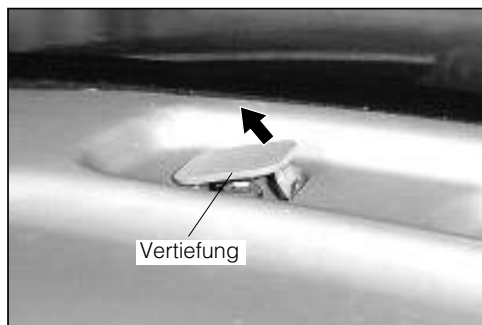

gBO00098-00095

17. "A"-Säulenverkleidung ausbauen

- (1) Vordertürrahmen-Zierleiste abnehmen.
- (2) Verriegelung der "A"-Säulenverkleidung von Hand herausziehen.
- (3) Verkleidung von der "A"-Säule abnehmen.



gBO00099-00096

18. Befestigungsschrauben des Armaturenbretts lösen.
VORSICHT:
- Zwei Befestigungsschrauben für den Beifahrer-Airbag sind im oberen Teil der Handschuhfachbefestigung angeordnet. Nicht vergessen, diese Schrauben zu lösen.

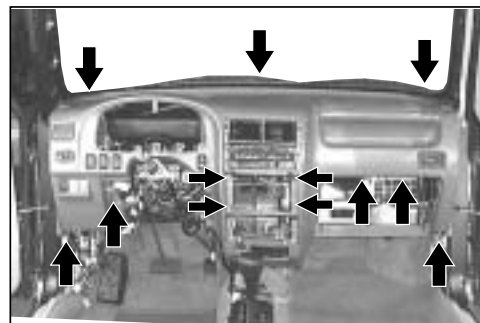

gBO00100-00097

19. Beifahrer-Airbag ausbauen
WARNUNG:
- Vor dem Ausbau des Beifahrer-Airbags Anweisungen im Kapitel BE studieren.

- (1) Vier Befestigungsmuttern des Beifahrer-Airbags lösen.
- (2) Verriegelungen lösen und den Beifahrer-Airbag aus dem Armaturenbrett entfernen.

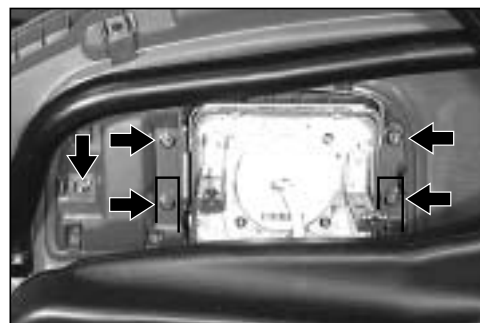

gBO00102-00099

20. Vorderen Aschenbecher entfernen.
 21. Befestigungsschrauben lösen und Aschenbecherhalterung ausbauen.

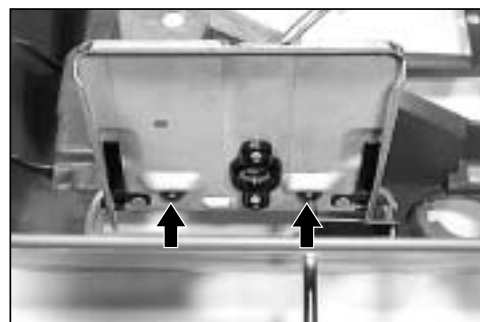

gBO00103-00100

22. Befestigungsschrauben lösen und Automatikgetriebe ECU ausbauen. (Nur Fahrzeuge mit Automatikgetriebe)

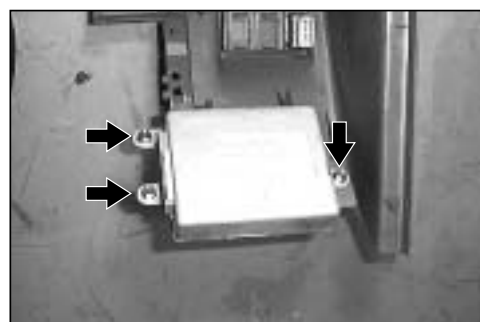

gBO00104-00101

23. Befestigungsschrauben lösen und Halterung des Automatikgetriebe-ECU ausbauen. (Nur Fahrzeuge mit Automatikgetriebe)
 24. Arretiernocken der Schalter entriegeln und/oder Befestigungsschrauben lösen und Schalter ausbauen.

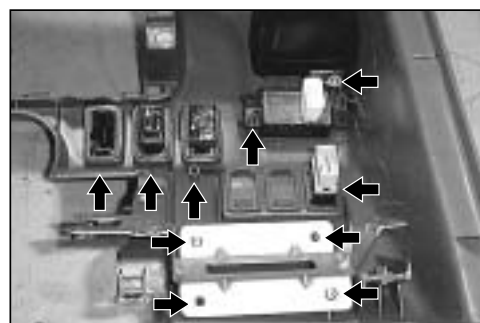

gBO00105-00102

BO-34

25. Halteclip und Befestigungsschrauben lösen und Defrosterdüse ausbauen.

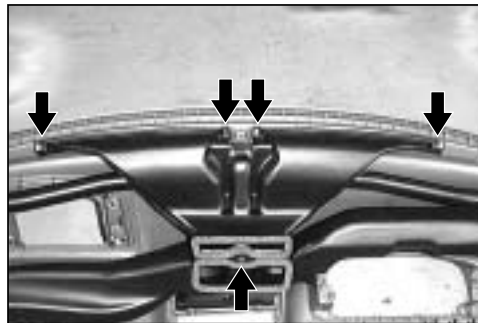

gBO00106-00103

26. Befestigungsschrauben lösen und Luftkanal der Seitenlüfter ausbauen.

27. Befestigungsschrauben lösen und Luftkanal Heizung/Luftschieber ausbauen.

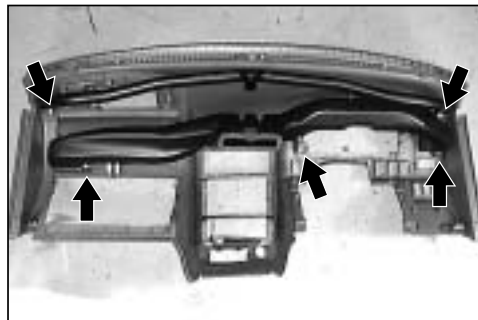

gBO00107-00104

28. Armaturenbrettverstärkung ausbauen

(1) Befestigungsschrauben der Lenksäule lösen.

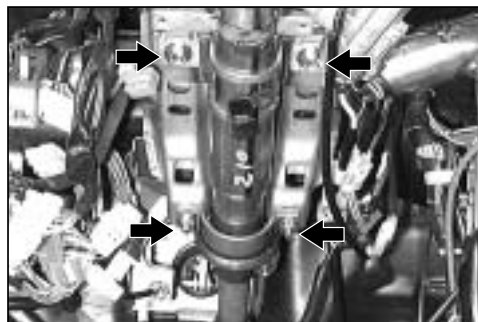

gBO00108-00105

(2) Relaisstecker abziehen.



gBO00109-00106

(3) Antennenkabel aus den Briden auf der Armaturenbrettverstärkung entfernen.

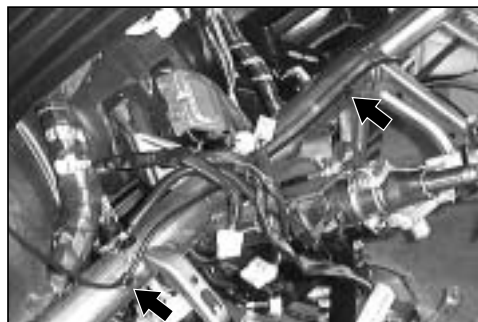

gBO00110-00107

- (4) Befestigungsschrauben lösen und Armaturenbrettverstärkung entfernen.

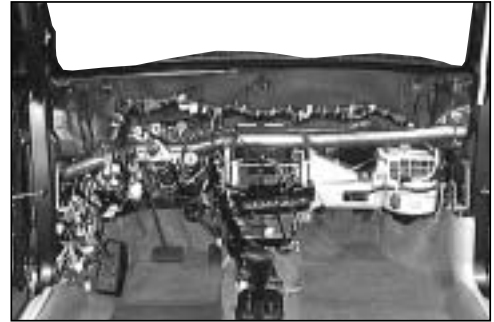

gBO00111-00108

29. Luftschieber ausbauen
Haken am Luftschieber entriegeln und Luftschieber entfernen.



gBO00112-00109

VORSICHT:

- Haken nicht unnötig weit aufbiegen.

HINWEIS:

- Luftschieber ist farblich auf das Armaturenbrett abgestimmt.

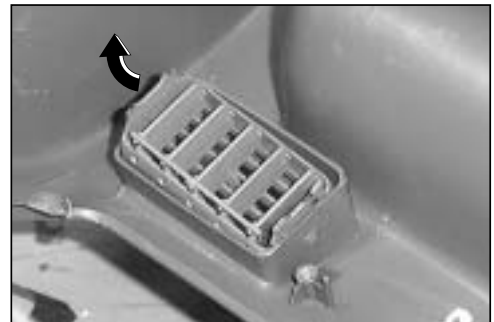

gBO00113-00110

30. Luftschieber aus der Mittelkonsole ausbauen.

HINWEIS:

- Luftschieber der Mittelkonsole sind schwarz.

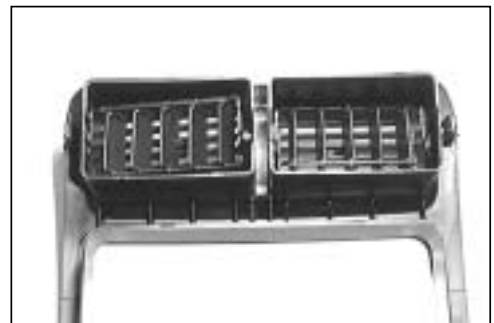

gBO00367-00333

EINBAU

HINWEIS:

- Der Einbau erfolgt sinngemäß in umgekehrter Reihenfolge wie der Ausbau. Aus diesem Grunde werden in der Einbauanweisung nicht sämtliche Abbildungen aufgeführt. Tauchen beim Einbau Schwierigkeiten auf, sind die entsprechenden Abbildungen der Ausbausequenz zu konsultieren.

1. Luftschieber in der Mittelkonsole montieren.

VORSICHT:

- Arretierhaken nicht unnötig stark verbiegen.

HINWEIS:

- Luftschieber der Mittelkonsole ist schwarz.

2. Luftschieber Nr. 1 und Nr. 2 im Armaturenbrett montieren.

HINWEIS:

- Luftschieber im Armaturenbrett sind farblich auf das Armaturenbrett abgestimmt.

3. Armaturenbrettverstärkung einbauen

(1) Armaturenbrettverstärkung mit Befestigungsschrauben montieren.

(2) Strebe mit Befestigungsschrauben montieren.

Anziehdrehmoment: 15,7 – 22,6 N·m (1,6 – 2,3 kgf·m)

(3) Antennenkabel in den Briden der Armaturenbrettverstärkung befestigen.

(4) Relaisstecker anschließen.

(5) Lenksäule mit Befestigungsschrauben befestigen, Befestigungsschrauben mit dem vorgeschriebenen Anziehdrehmoment festziehen.

4. Luftkanal Heizung/Luftschieber mit Befestigungsschrauben montieren.

5. Luftkanal der Seitenlüfter mit Befestigungsschrauben montieren.

6. Defrosterdüse mit Befestigungsschrauben und Halteclip montieren.

7. Schalter einbauen, Haltenocken sauber einrasten und/oder Befestigungsschrauben festziehen.

8. Halterung der Automatikgetriebe-ECU einbauen. (Nur Fahrzeuge mit Automatikgetriebe.)

9. Automatikgetriebe-ECU einbauen. (Nur Fahrzeuge mit Automatikgetriebe.)

10. Halterung des vorderen Aschenbechers einbauen.

11. Vorderen Aschenbecher einsetzen.

12. Beifahrer-Airbag einbauen.

WARNUNG:

- Vor dem Einbau des Beifahrer-Airbag Anweisungen im Kapitel BE studieren.

(1) Beifahrer-Airbag im Armaturenbrett einbauen und sicherstellen, daß die Verriegelung des Airbags korrekt im Armaturenbrett einrastet.

(2) Vier Befestigungsschrauben des Beifahrer-Airbags einsetzen und mit dem vorgeschriebenen Anziehdrehmoment festziehen.

Anziehdrehmoment: 6,7 – 9,6 N·m (0,68 – 1,0 kgf·m)

13. Sicherstellen, daß Muttern und Halteclips korrekt installiert sind.

14. Armaturenbrett einbauen.

15. "A"-Säulenverkleidung einbauen
 - (1) Sicherstellen, daß die Halteclips an der "A"-Säule korrekt installiert sind.
 - (2) An der Unterseite vorstehendes Teil gemäß nebenstehender Abbildung in die Öffnung der "A"-Säule einführen.
 - (3) Verriegelung der Verkleidung korrekt in der "A"-Säule einrasten.
 - (4) Vordertürrahmen-Zierleiste abnehmen.
16. Armaturenbrett-Lochblenden Nr. 1 (vier Stück) im Armaturenbrett einsetzen.
17. Stecker der verschiedenen Schalter (Siehe Kapitel BE) sowie den Stecker des Automatikgetriebe-Steu-errelais anschließen. (Nur Fahrzeuge mit Automa-tikgetriebe. Siehe Wartungshandbuch, Kapitel AT.)
VORSICHT:
 - Falls Fahrzeug mit einem Beifahrer-Airbag aus-gestattet ist, Airbagstecker gemäß Anweisung in Kapitel BE anschließen.



gBO00115-00111

18. Zigarettenanzünder einbauen
HINWEIS:
 - Einbauanweisung, siehe Wartungshandbuch, Ka-pitel BE.
 - (1) Zierring und Leuchtring des Zigarettenanzün-ders in das Armaturenbrett einsetzen, dabei die Ausklinkungen des Armaturenbretts mit den Hal-tenocken des Leuchtrings ausrichten.
 - (2) Gehäuse des Zigarettenanzünders in den Leucht-ring einsetzen, dabei Haltenocken des Leucht-rings mit den Öffnungen im Gehäuse ausrichten.
 - (3) Stecker des Zigarettenanzünders anschließen.
 - (4) Glühknopf des Zigarettenanzünders einsetzen.



gBO00117-00112



gBO00118-00113

19. Radio, Kassettenrecorder usw. einbauen.
 - (1) Stecker und/oder Antennenkabel an die Geräte anschließen.
 - (2) Befestigungsschrauben der Geräte festziehen.
20. Bedienungseinheit der Heizung im Armaturenbrett einsetzen und zwei Befestigungsschrauben festzie-hen.
HINWEIS:
 - Borduhr einbauen, falls vorhanden.



gBO00119-00114

21. Mittelteil der Instrumentenverkleidung einbauen
- (1) Radioschacht mit Befestigungsschrauben montieren und/oder Konsolenfach einsetzen und Verriegelungsnocken einrasten.
 - (2) Sicherstellen, daß Halteclips korrekt installiert sind.
 - (3) Mittelteil der Instrumentenverkleidung in das Armaturenbrett einsetzen.
 - (4) Zwei Befestigungsschrauben der Instrumentenverkleidung festziehen.

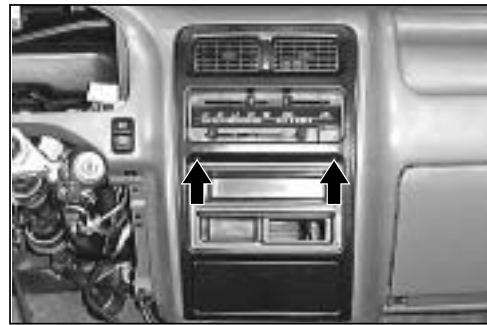

gBO00120-00115

22. Kombiinstrument einbauen

HINWEIS:

- Die folgende Anweisung ist nur als Hilfestellung konzipiert. Für ausführliche Anweisung, siehe Wartungshandbuch, Kapitel BE.
- (1) Sicherstellen, daß die Federclips für die Befestigung des Kombiinstrument korrekt eingesetzt sind.
 - (2) Stecker und Tachosaite am Kombiinstrument anschließen.
 - (3) Kombiinstrument einsetzen und mit drei Befestigungsschrauben befestigen.
 - (4) Sicherstellen, daß die Halteclips für die Befestigung der Instrumentenverkleidung korrekt eingesetzt sind.
 - (5) Instrumentenverkleidung am Armaturenbrett befestigen.
 - (6) Befestigungsschrauben der Instrumentenverkleidung festziehen.

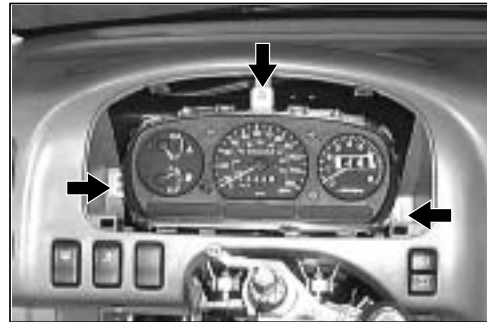

gBO00121-00116



gBO00122-00117

23. Lenkrad und Lenksäulendeckel einbauen.
(Siehe Wartungshandbuch, Kapitel SR.)
24. Unterteil der Instrumentenverkleidung mit zwei Befestigungsschrauben montieren.

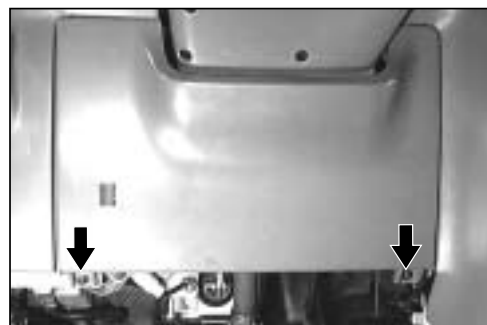

gBO00123-00118

25. Mittelkonsolenverkleidung einbauen
- (1) Becherhalter mit Befestigungsschrauben montieren.
 - (2) Vordere Mittelkonsolenverkleidung mit vier Befestigungsschrauben montieren.
 - (3) Schaltknauf am Schalthebel anbringen.
(Nur Fahrzeuge mit Schaltgetriebe. Anweisung siehe Wartungshandbuch, Kapitel MT.)
 - (4) Hintere Konsolenverkleidung mit zwei Befestigungsschrauben montieren.
26. Massekabel wieder am negativen (-) Batteriepol anschließen.

gBO00124-00000

**VORDERSITZE
ÜBERSICHT**

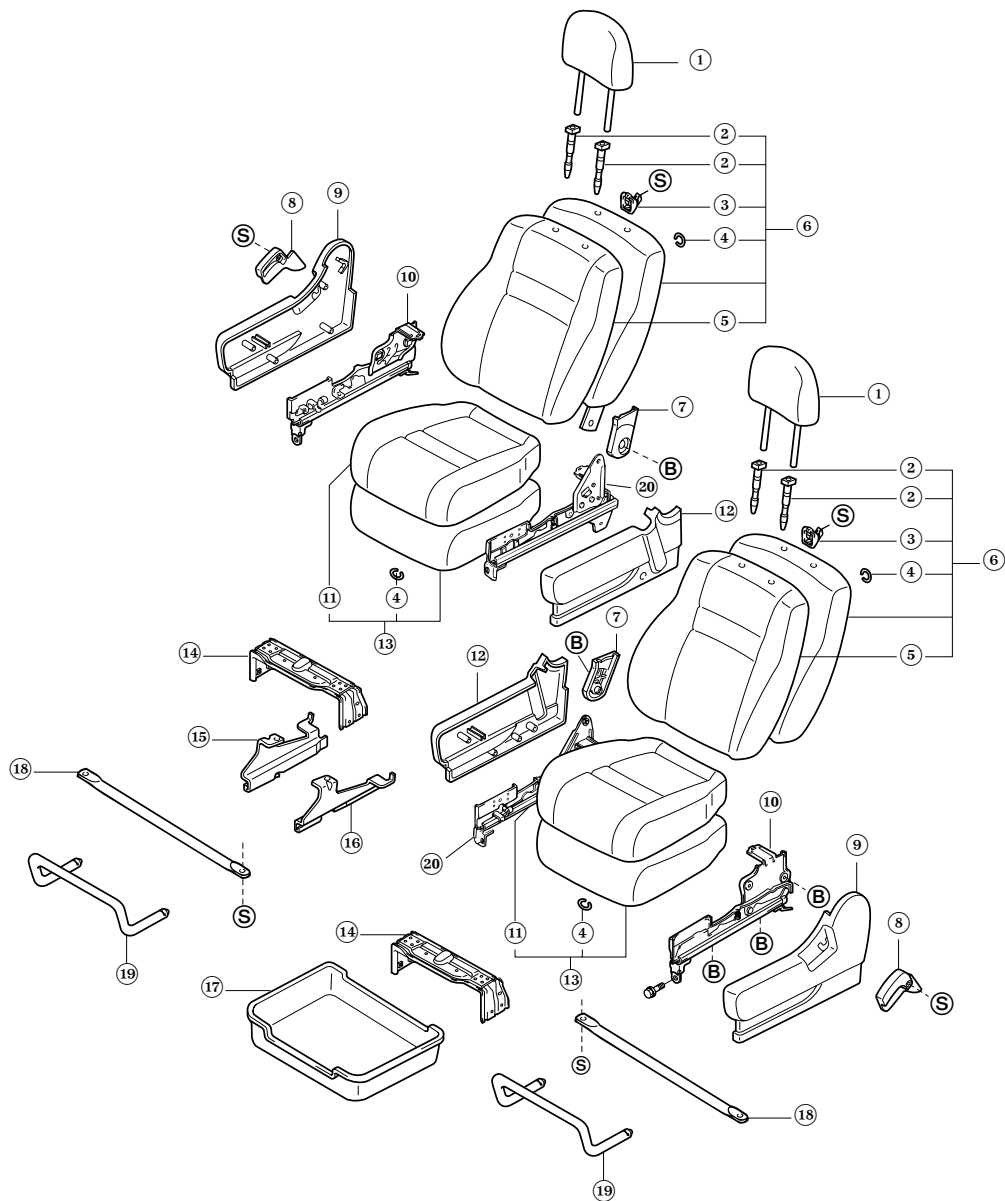

- | | |
|--|---|
| ① Vordersitz-Kopfstütze (Baugruppe) | ⑪ Sitzpolsterüberzug (R, L) |
| ② Kopfstützenträger (R, L) | ⑫ Sitzpolster-Seitenverkleidung, innen (R, L) |
| ③ Haken | ⑬ Sitzpolster, (R, L) |
| ④ Klemmring | ⑭ Sitzträger (Baugruppe) |
| ⑤ Überzug, Vordersitz-Rückenlehnenpolster (R, L) | ⑮ Sitzträger, außen |
| ⑥ Vordersitz-Rückenlehne, Baugruppe (R, L) | ⑯ Sitzträger, innen |
| ⑦ Scharnierdeckel (R, L) | ⑰ Sitzsockel |
| ⑧ Hebel, Rückenlehnenverstellung (R, L) | ⑱ Sitzpolsterverstärkung |
| ⑨ Sitzpolster-Seitenverkleidung außen (R, L) | ⑲ Hebel, Sitzverstellung |
| ⑩ Sitzschiene, außen (R, L) | ⑳ Sitzschiene, innen |

BO-40

AUSBAU

HINWEIS:

- Abbildungen, siehe Anweisungen für den Einbau.

1. Stecker des Sitzgurtwarnschalters abziehen. (Nur Fahrzeuge mit Sicherheitsgurtwarnung.)
2. Vordersitz ganz nach hinten verstellen.
3. Vordere Befestigungsschrauben des Vordersitzes lösen.
4. Vordersitz ganz nach vorne verstellen.
5. Hintere Befestigungsschrauben des Vordersitzes lösen.
6. Baugruppe Vordersitz aus dem Fahrzeug heben.

VORSICHT:

- Beim Ausbau darauf achten, daß der Vordersitz nicht mit anderen Bauteilen kollidiert.

gBO00126-00000

EINBAU

1. Vordersitz auf die Befestigungsfläche des Bodens stellen.
2. Befestigungsschrauben provisorisch anbringen.
3. Vordersitz ganz nach hinten verstellen.

VORSICHT:

- Vor dem Festziehen der Befestigungsschrauben sicherstellen, daß sowohl die innere als auch die äußere Sitzschiene korrekt eingerastet ist.

4. Innenliegende Befestigungsschrauben mit dem vorgeschriebenen Anziehdrehmoment festziehen.

Anziehdrehmoment: $25,5 \pm 5,5 \text{ N}\cdot\text{m}$
($2,6 \pm 0,5 \text{ kgf}\cdot\text{m}$)

5. Außenliegende Befestigungsschrauben mit dem vorgeschriebenen Anziehdrehmoment festziehen.

Anziehdrehmoment: $25,5 \pm 5,5 \text{ N}\cdot\text{m}$
($2,6 \pm 0,5 \text{ kgf}\cdot\text{m}$)

6. Vordersitz ganz nach vorne verstellen.

VORSICHT:

- Vor dem Festziehen der Befestigungsschrauben sicherstellen, daß sowohl die innere als auch die äußere Sitzschiene korrekt eingerastet ist.

7. Innenliegende Befestigungsschrauben mit dem vorgeschriebenen Anziehdrehmoment festziehen.

Anziehdrehmoment: $25,5 \pm 5,5 \text{ N}\cdot\text{m}$
($2,6 \pm 0,5 \text{ kgf}\cdot\text{m}$)

8. Außenliegende Befestigungsschrauben mit dem vorgeschriebenen Anziehdrehmoment festziehen.

Anziehdrehmoment: $25,5 \pm 5,5 \text{ N}\cdot\text{m}$
($2,6 \pm 0,5 \text{ kgf}\cdot\text{m}$)

9. Stecker des Sitzgurtwarnschalters anschließen. (Nur Fahrzeuge mit Sitzgurtwarnleuchte.)

10. Sicherstellen, daß die Schienenverriegelung korrekt einrastet, wenn der Vordersitz verstellt wird. Nach vorne verstellen mit einer Kraft von 98 N (10 kgf) und nach hinten verstellen mit einer Kraft von 49 N (5 kgf). Rastet die Verriegelung der Schiene nicht korrekt ein, Sitzverstellung instand setzen.

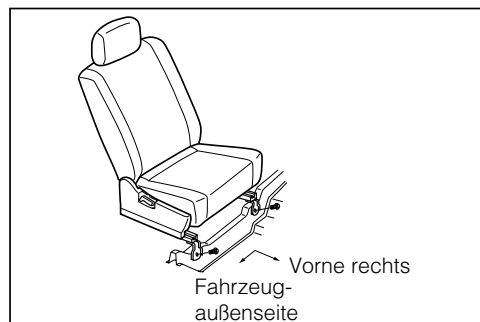

gBO00127-00120

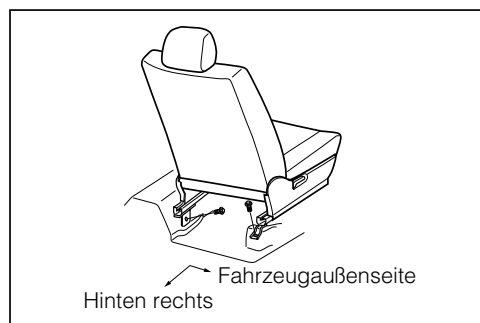

gBO00000-00121

VORDERSITZ ZERLEGEN

1. Entriegelungsknopf drücken und Kopfstütze herausziehen.
2. Befestigungsschrauben der Sitzpolster-Seitenverkleidung lösen.
3. Verriegelung der inneren Sitzpolster-Seitenverkleidung lösen und Verkleidung abnehmen.
4. Befestigungsschrauben lösen und Hebel der Rückenlehnenverstellung abbauen.
5. Halteclip entfernen und äußere Sitzpolster-Seitenverkleidung (auf der Rückenlehnen-Verstellseite) abnehmen.
6. Befestigungsschrauben der inneren Sitzpolster-Seitenverkleidung entfernen und Halteclip lösen. Innere Sitzpolster-Seitenverkleidung abnehmen.
7. Sitzsockel abbauen.
8. Befestigungsschraube lösen und Scharnierdeckel abnehmen.
9. Befestigungsschrauben lösen und inneren Sicherheitsgurt entfernen.
10. Befestigungsschrauben des Vordersitzscharniers lösen.

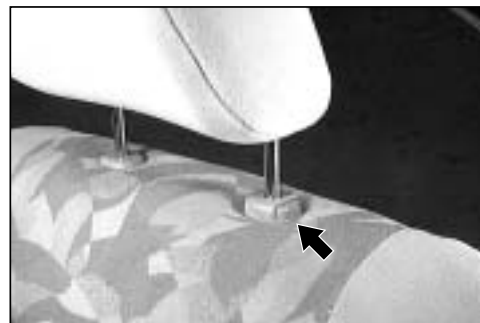

gBO00131-00123



gBO0000-00125



gBO00368-00334



gBO00369-00335



gBO00132-00124

BO-42

11. Befestigungsschrauben lösen und Vordersitz-Rückenlehne abbauen.
12. Vordersitz-Rückenlehne gegen die Sicherheitsgurtseite der Buchse schieben und herausheben.

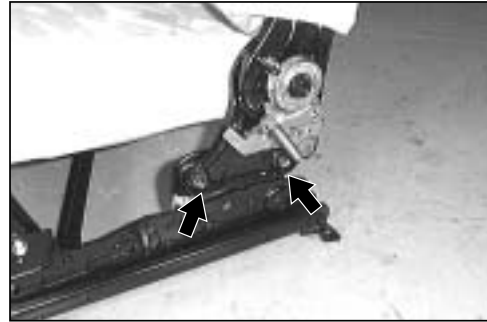

gBO00370-00336

RÜCKENLEHNE ZERLEGEN

1. Klemmringe (an vier Stellen) gemäß nebenstehender Abbildung aus dem Rückenlehnenüberzug nehmen.

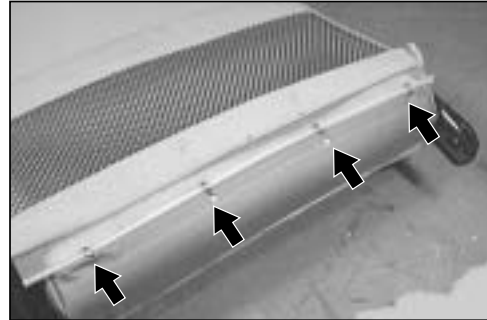

gBO00135-00337

2. Rückenlehnenüberzug gemäß nebenstehender Abbildung halb abstreifen.
3. Klemmringe (an drei Stellen) gemäß nebenstehender Abbildung entfernen.
4. Rückenlehnenüberzug entfernen.



gBO00136-00127

5. Verriegelung (Pilz) des Kopfstützenträgers entriegeln und Kopfstützenträger herausziehen.

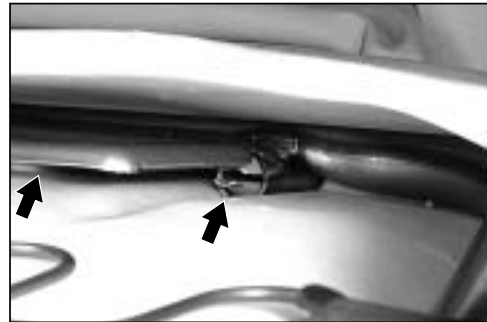

gBO00137-00128

VORDERSITZPOLSTER ZERLEGEN

1. Vier Befestigungsschrauben lösen und Vordersitzpolster von den Sitzschienen trennen.

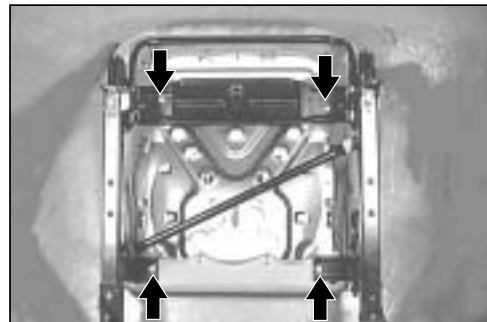

gBO00138-00129

2. Klemmringe (an 14 Stellen) gemäß nebenstehender Abbildung entfernen.

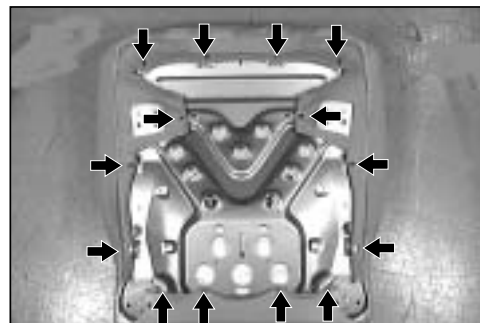

gBO00139-00130

3. Sitzpolsterüberzug abziehen.
4. Klemmringe (an neun Stellen) gemäß nebenstehender Abbildung abziehen.
5. Sitzpolsterüberzug entfernen.



gBO00140-00131

SITZSCHIENEN ZERLEGEN

1. Federn mit Spitzzange o.ä. aus dem Haken lösen. (Beide Seiten)
2. Federn entfernen. (Beide Seiten)
3. Sitzverstellhebel entfernen.



gBO00141-00338

4. Zwei Befestigungsschrauben lösen und Sitzpolsterverstärkung ausbauen.
5. Sitzschienen vom Sitzträger trennen.



gBO00142-00132

VORDERSITZ ZUSAMMENBAUEN

HINWEIS:

- Der Zusammenbau erfolgt sinngemäß in umgekehrter Reihenfolge der Zerlegung. Aus diesem Grunde sind in der folgenden Anweisung keine Abbildungen aufgeführt. Tauchen beim Zusammenbau Schwierigkeiten auf, sind die entsprechenden Abbildungen der Zerlegungssequenz zu konsultieren.

gBO00143-00000

BO-44

SITZSCHIENEN ZUSAMMENBAUEN

1. Äußere Sitzschiene mit vier Befestigungsschrauben am Sitzträger befestigen.
2. Sitzpolsterverstärkung gemäß nebenstehender Abbildung mit vier Befestigungsschrauben montieren und Befestigungsschrauben mit dem vorgeschriebenen Anziehdrehmoment festziehen.
3. Sitzträger montieren.
4. Sitzverstellhebel an der Rückenlehnenverstellung anbringen.
5. Aussparung des Sitzverstellhebels mit der Rückenlehnenverstellung ausrichten und Federn einhängen.
6. Federn mit Spitzzange o.ä. im Haken einhängen.



gBO00144-00133

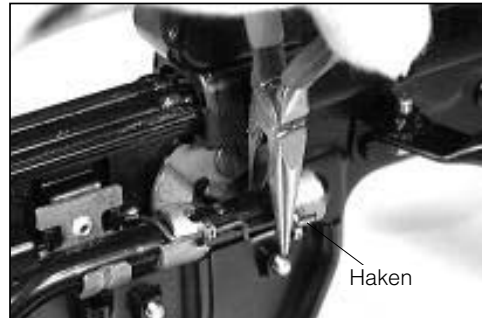

gBO00146-00134

VORDERSITZPOLSTER ZUSAMMENBAUEN

1. Sitzpolsterüberzug auf das Sitzpolster aufziehen.
2. Klemmringe (an neun Stellen) gemäß nebenstehender Abbildung montieren.

VORSICHT:

- Klemmring ist korrekt in den Stahldraht des Sitzpolsters und das Kunststoffrohr des Überzuges einzuhängen.
- Um Verletzungen vorzubeugen, Stoß des Klemmringes so anordnen, daß er in Einbaulage (nach der Montage) nach unten zeigt.



gBO00147-00136

3. Sitzpolster überstreifen.
4. Klemmringe montieren (an 14 Stellen).

VORSICHT:

- Klemmringe korrekt in die Sitzpolstergrundplatte und die Saumlöcher des Sitzüberzuges einhängen.
- Um Verletzungen vorzubeugen, Stoß des Klemmringes so anordnen, daß er in Einbaulage (nach der Montage) nach oben zeigt.

5. Sitzpolster mit vier Befestigungsschrauben an der Sitzschiene montieren.

gBO00148-00000

RÜCKENLEHNE ZUSAMMENBAUEN

1. Rückenlehnenüberzug auf die Vordersitz-Rückenlehne aufziehen.
2. Klemmringe gemäß nebenstehender Abbildung montieren (an drei Stellen).

VORSICHT:

- Klemmring ist korrekt in den Stahldraht der Rückenlehne und den Kunststoffdraht des Überzugs einzuhängen.
- Um Verletzungen vorzubeugen, Stoß des Klemmrings so anordnen, daß er in Einbaulage (nach der Montage) nach hinten zeigt.

3. Rückenlehnenüberzug vollständig überstreifen.
4. Klemmringe gemäß nebenstehender Abbildung montieren (an vier Stellen).

VORSICHT:

- Die Klemmringe sind korrekt in die Kunststoffdrähte des Rückenlehnenüberzugs einzuhängen.
- Um Verletzungen vorzubeugen, Stoß des Klemmrings so anordnen, daß er in Einbaulage (nach der Montage) gegen die Innenseite zeigt.

5. Kante des Rückenlehnenüberzugs über den Klemmringen abdecken.

6. Kopfstützenträger so in die Rückenlehne einschieben, daß die längere Seite der Verriegelung nach vorne zeigt.



gBO00149-00137

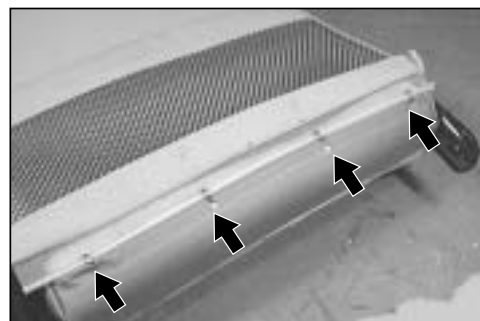

gBO00150-00339



gBO00153-00139

VORDERSITZ ZUSAMMENBAUEN

1. Scharnierdeckel an der Rückenlehne montieren.

HINWEIS:

- Sicherstellen, daß der Befestigungsnagel des Scharnierdeckels korrekt in der Rückenlehne sitzt.

2. Vordersitz-Rückenlehne mit drei Befestigungsschrauben an der Sitzschiene befestigen und Befestigungsschrauben mit dem vorgeschriebenen Anziehdrehmoment festziehen.

HINWEIS:

- Beim Zusammenbau Rückenlehne zuerst mit der inneren Sitzschiene verschrauben.

3. Sitzpolster-Seitenverkleidung einbauen
 - (1) Sicherstellen, daß der Halteclip korrekt an der Sitzpolster-Seitenverkleidung befestigt ist.
 - (2) Sitzpolster-Seitenverkleidung am Sitz anbauen und Halteclip in der Öffnung der Rückenlehnenverstellung befestigen.
4. Hebel der Rückenlehnenverstellung mit Befestigungsschrauben montieren.

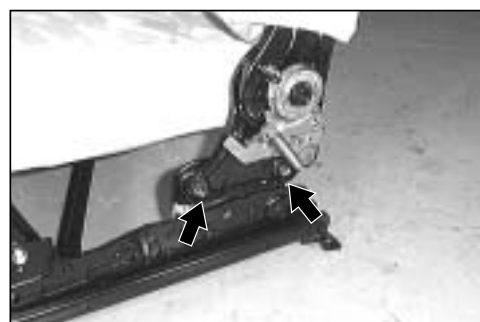

gBO00152-00359

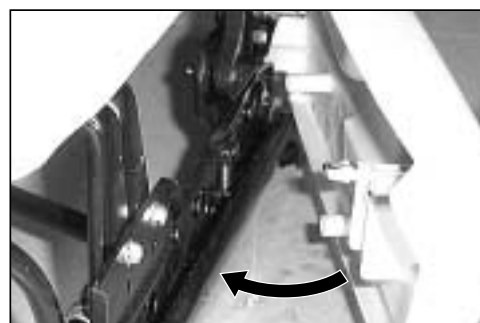

gBO00151-00138

BO-46

5. Inneren Sitzgurt mit Befestigungsschrauben montieren.

Anziehdrehmoment: $40,5 \pm 12,5 \text{ N}\cdot\text{m}$
($4,1 \pm 1,3 \text{ kgf}\cdot\text{m}$)

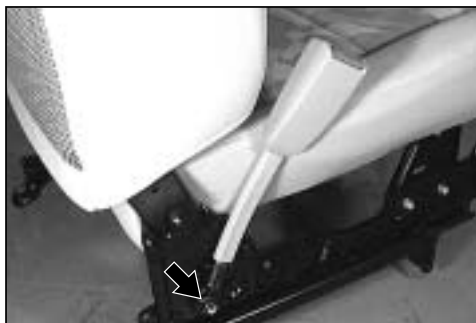

gBO00154-00140

6. Innere Sitzpolster-Seitenverkleidung montieren
- (1) Sicherstellen, daß der Halteclip auf der Vorderseite der inneren Sitzpolster-Seitenverkleidung montiert ist.
 - (2) Innere Sitzpolster-Seitenverkleidung am Sitz anbauen und Halteclip in der Öffnung der Rückenlehnenverstellung befestigen.
 - (3) Befestigungsschrauben einsetzen und festziehen.



gBO00371-00340

7. Kopfstütze einbauen und sicherstellen, daß die Verriegelung in jeder Höhenstufe korrekt einrastet.

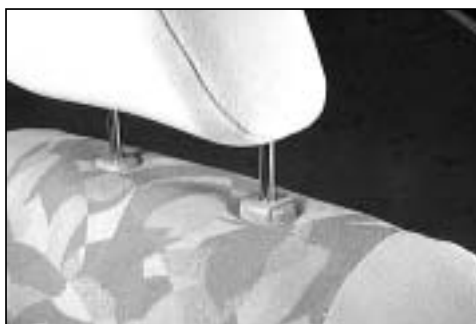

gBO00155-00141

RÜCKSITZE ÜBERSICHT

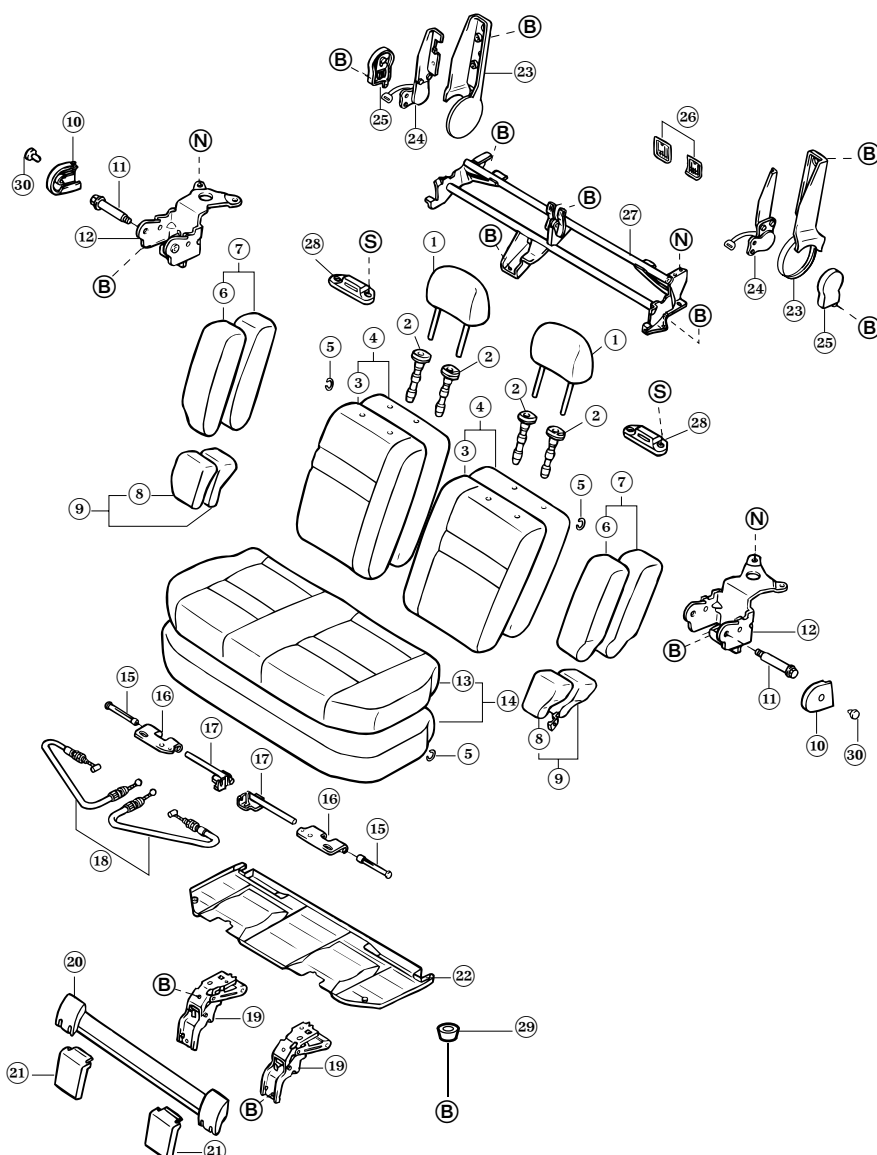

- | | |
|--|---|
| ① Rücksitze-Kopfstütze (Baugruppe) | ⑩ Scharnierdeckel, mittlere Armlehne (R, L) |
| ② Kopfstützenträger (R, L) | ⑪ Bolzen |
| ③ Rückenlehnenüberzug (R, L) | ⑫ Armlehnenhalter |
| ④ Rücklehnenpolster (R, L) | ⑬ Rücksitze-Kopfpolsterüberzug |
| ⑤ Klemmring | ⑭ Rücksitze-Kopfpolster |
| ⑥ Rücksitze-Armlehnenüberzug (R, L) | ⑮ Distanzhalter |
| ⑦ Rücksitze-Armlehne (R, L) | ⑯ Sitzpolsterhalter |
| ⑧ Rücksitze-Rückenlehnenüberzug (R, L) | ⑰ Rücksitze-Kopfpolsterverriegelung (R, L) |
| ⑨ Armlehnenkonsole (R, L) | ⑱ Rückenlehnenkabel (R, L) |
| | ⑲ Rücksitze-Scharnier (R, L) |
| | ⑳ Scharnierdeckel, Rücksitze-Kopfpolster |
| | ㉑ Sitzbeinabdeckung |
| | ㉒ Rücksitze-Grundplatte |
| | ㉓ Rückenlehnenabdeckung Nr. 2 (R, L) |
| | ㉔ Rückenlehnenverstellung (R, L) |
| | ㉕ Rückenlehnenabdeckung Nr. 1 (R, L) |
| | ㉖ Rückstrebendeckel (R, L) |
| | ㉗ Sitzbeinabdeckung |
| | ㉘ Rückenlehnenarretierung |
| | ㉙ Gummidämpfer |
| | ㉚ Halteclip |

BO-48

AUSBAU

1. Befestigungsschrauben der Armlehnenkonsole lösen.
HINWEIS:
 - Die Befestigungsschraube des Rückenlehnenpolsters ist mit dem Sicherheitsgurtanker verschraubt.
2. Scharnierdeckel der mittleren Armlehne ausbauen.
(Nur Fahrzeuge mit Armlehne.)
 - (1) Halteclip des Scharnierdeckels der mittleren Armlehne entfernen.
 - (2) Scharnierdeckel der mittleren Armlehne entfernen.
3. Befestigungsschrauben der Rücksitz-Armlehne lösen und Rücksitz-Armlehne entfernen.
(Nur Fahrzeuge mit Armlehne.)
4. Armlehnenkonsole vom Armlehnenkonsolen-Überzug trennen und herausnehmen.
5. Hintertür-Scheuersteg ausbauen
 - (1) Den mittleren Teil des Halteclip leicht hineindrücken.
 - (2) Halteclip des Scheuerstegs entfernen.
 - (3) Halter des Scheuerstegs von der Karosserie trennen und Scheuersteg entfernen.
6. Rücksitzpolster hochklappen.
7. Befestigungsschrauben des Rücksitzpolsters lösen.



gBO00157-00145

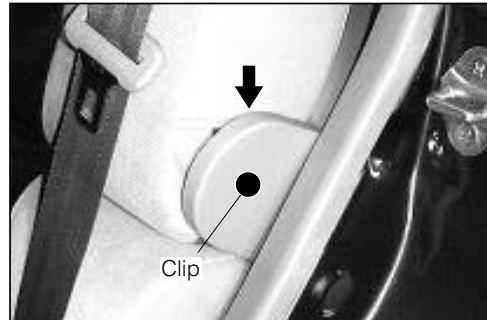

gBO00158-00146



gBO00159-00147



gBO00160-00148



gBO00161-00149

8. Rücksitzpolster herunterklappen.
9. Scharnierdeckel des Rücksitzpolsters ausbauen
 - (1) Mittelteil des Halteclips um eine Kerbe nach unten drücken.
 - (2) Scharnierdeckel des Rücksitzpolsters mit Halteclips entfernen.

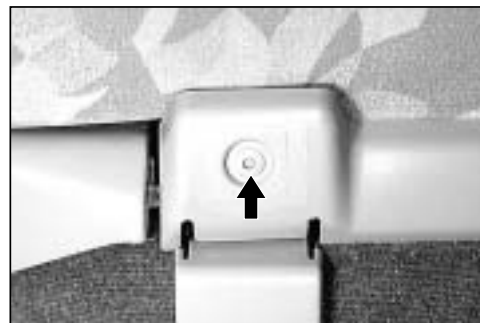

gBO00162-00150

10. Verriegelung der Sitzbeinabdeckung mit einem Halteclipentferner lösen und Sitzbeinabdeckung entfernen.

VORSICHT:

- Die Halteclips sind beidseitig auf der Rückseite der Sitzbeinabdeckung angeordnet. Beim Aus- bzw. Einbau darauf achten, daß die Verriegelungen nicht beschädigt werden.



gBO00163-00151

11. Befestigungsschrauben lösen und Rücksitzpolster ausbauen.
12. Rücksitzpolster ausbauen.

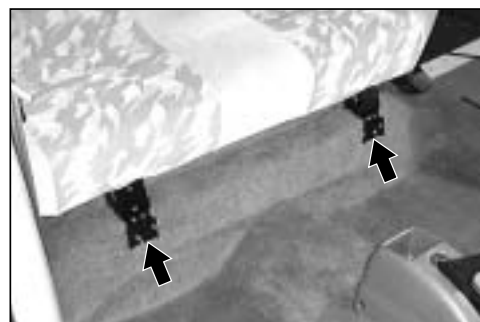

gBO00164-00152

13. Rücksitzlehnenpolster ausbauen
 - (1) Halteclips entfernen und Rücksitzlehnenüberzug abziehen.

VORSICHT:

- Werden die Halteclips des Rückenlehnenpolster-Überzugs beschädigt oder deformiert, sind sie zu ersetzen.



gBO00165-00153

- (2) Acht Befestigungsschrauben und zwei Muttern (Drei Schrauben und eine Mutter an jeder Seite, zwei Schrauben in der Mitte) lösen und Rücklehnenpolster ausbauen.



gBO00166-00154

BO-50

(3) Rücklehnenpolster aus dem Fahrzeug heben.

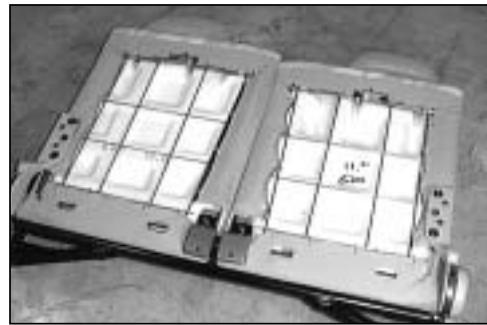

gBO00000-00155

RÜCKSITZ EINBAUEN

HINWEIS:

- Der Ausbau erfolgt sinngemäß in umgekehrter Reihenfolge des Ausbaus. Aus diesem Grunde sind in der Einbauanweisung nicht alle Abbildungen aufgeführt. Tauchen beim Einbau Schwierigkeiten auf, sind die entsprechenden Abbildungen in der Ausbausequenz zu konsultieren.

gBO00167-00000

1. Rücklehnenpolster auf das Bodenblech der Karosserie setzen.
2. Rücklehnenpolster mit acht Befestigungsschrauben und zwei Muttern (drei Schrauben und eine Mutter auf jeder Seite, zwei Schrauben in der Mitte) montieren.

Anziehdrehmoment:

Schrauben/Muttern M8: 15 – 24 N·m
(1,53 – 2,45 kgf·m)

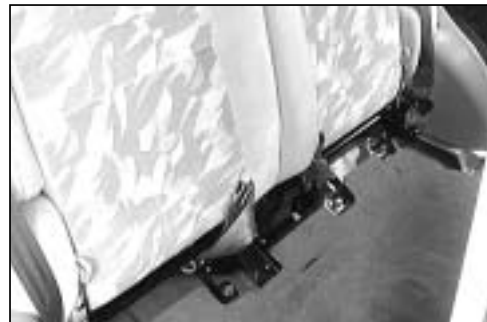

gBO00168-00157

3. Rücksitzlehnenüberzug mit Halteclips am Rücklehnenpolster befestigen.

VORSICHT:

- Wurden die Halteclips des Rückenlehnenpolster-Überzugs beschädigt oder deformiert, sind sie zu ersetzen.



gBO00169-00158

4. Rücksitzpolster auf das Bodenblech der Karosserie setzen.
5. Befestigungsschrauben des Rücksitzpolsters einsetzen und mit dem vorgeschriebenen Anziehdrehmoment festziehen.

Anziehdrehmoment: 19,5 ± 4,5 N·m
(2,0 ± 0,5 kgf·m)

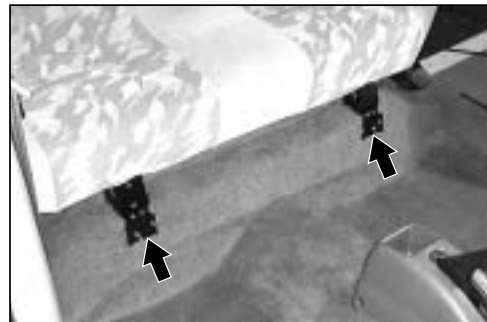

gBO00170-00159

6. Sitzbeinabdeckung montieren.

VORSICHT:

- Beim Einbau darauf achten, daß die Verriegelung der Sitzbeinabdeckung nicht beschädigt wird.



gBO00171-00160

7. Scharnierdeckel des Rücksitzpolsters einbauen
- (1) Mittelteil gemäß nebenstehender Abbildung zurückschieben.
 - (2) Rücksitzpolster-Scharnierdeckel mit Halteclips montieren.
 - (3) Mittelteil der Halteclips herunterdrücken, bis der Mittelteil eine flache Form annimmt.

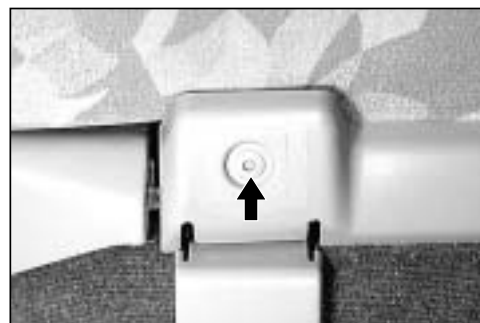

gBO00172-00161

8. Rücksitzpolster hochklappen.
 9. Befestigungsschrauben des Rücksitzpolsters einsetzen und mit dem vorgeschriebenen Anziehdrehmoment festziehen.

Anziehdrehmoment: $19,5 \pm 4,5 \text{ N}\cdot\text{m}$
 $(2,0 \pm 0,5 \text{ kgf}\cdot\text{m})$



gBO00173-00162

10. Hintertür-Scheuerstege einbauen
- (1) Arretierungen des Scheuerstegs mit den Öffnungen im Sitzpolsterscharnier ausrichten und Scheuerstege einsetzen.
 - (2) Mittelteil zurückschieben.
 - (3) Halteclips der Scheuerstege einsetzen.
 - (4) Mittelteil der Halteclips herunterdrücken, bis der Mittelteil eine flache Form annimmt.



gBO00174-00163

11. Armlehnenkonsole in den Armlehnenkonsolen-Überzug einhängen.

HINWEIS:

- Die nebenstehende Abbildung bezieht sich auf Fahrzeuge mit Armlehnen.



gBO00175-00165

BO-52

12. Rücksitz-Armlehne mit Befestigungsschrauben montieren und Befestigungsschrauben mit dem vorgeschriebenen Anziehdrehmoment festziehen.
(Nur Fahrzeuge mit Armlehne.)
13. Scharnierdeckel der mittleren Armlehne einbauen. Halteclip montieren.
(Nur Fahrzeuge mit Armlehne.)



gBO00176-00166

14. Befestigungsschrauben der Armlehnenkonsole einsetzen und mit dem vorgeschriebenen Anziehdrehmoment festziehen.

VORSICHT:

- Sicherstellen daß die Befestigungsschrauben zusammen mit dem Sicherheitsgurtanker montiert und festgezogen werden.

Anziehdrehmoment: $40,5 \pm 21,5$ N·m
($4,1 \pm 1,3$ kgf·m)



gBO00177-00167

SITZBEINBAUGRUPPE HINTEN ZERLEGEN

1. Rückenlehnenabdeckung Nr. 1 entfernen.
2. Rückenlehnenabdeckung Nr. 2 entfernen.

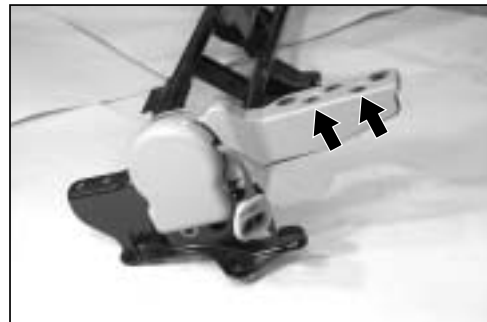

gBO00372-00341

3. Befestigungsschrauben lösen und Rückenlehnenverstellung entfernen.

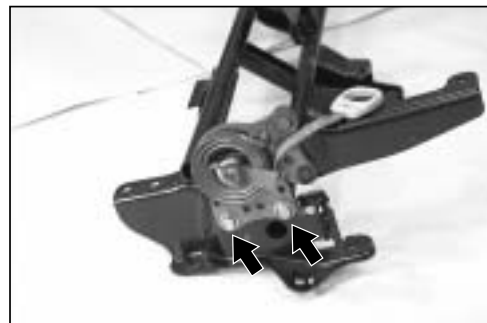

gBO00373-00342

RÜCKSITZ ZERLEGEN

RÜCKSITZPOLSTER

1. Befestigungsschrauben lösen und Rücksitzscharnier vom Rücksitzpolster entfernen.
2. Drei Befestigungsschrauben mit Gummidämpfer und fünf Halteklemmen lösen und Rücksitzgrundplatte vom Rücksitzpolster trennen.

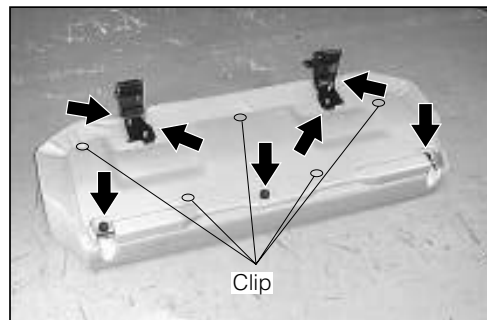

gBO00178-00343

- Halteclips und Befestigungsschrauben lösen und Rücksitzpolster entfernen.

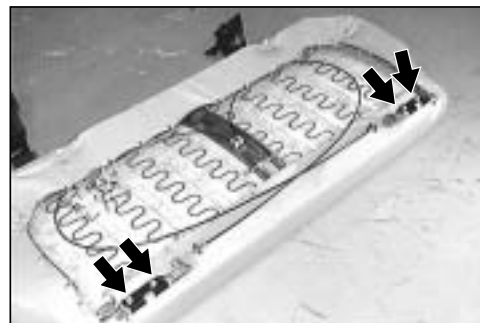

gBO00179-00168

- E-Ringe auf der Achse entfernen.
- Achse entfernen.
- Rückenlehnenkabel vom Sitzpolsterhalter lösen.
- Arretierung entfernen.
- Rückenlehnenkabel aus den Kabelbriden lösen.



gBO00180-00169

- Klemmrings entfernen.
- Gurt für Sitzverriegelung aus der Sitzöffnung entfernen.

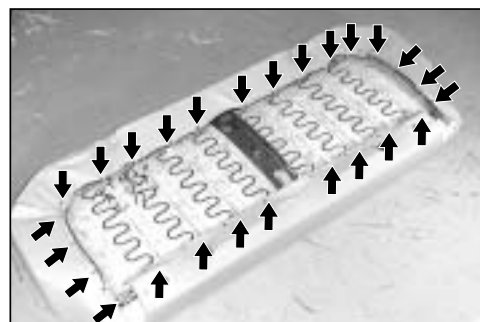

gBO00181-00170

- Rücksitzpolsterüberzug gemäß nebenstehender Abbildung halb hochklappen.
- Klemmrings entfernen.
- Rücksitzpolsterüberzug entfernen.

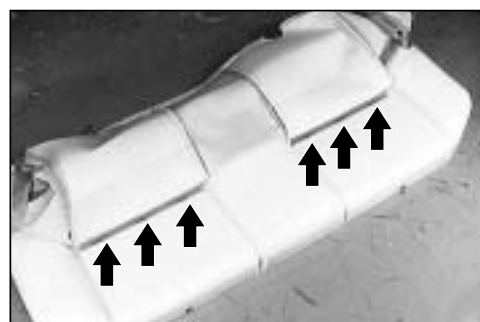

gBO00182-00171

RÜCKLEHNENPOLSTER

- Befestigungsschrauben lösen und Rückenlehnenpolster vom hinteren Sitzbein trennen.

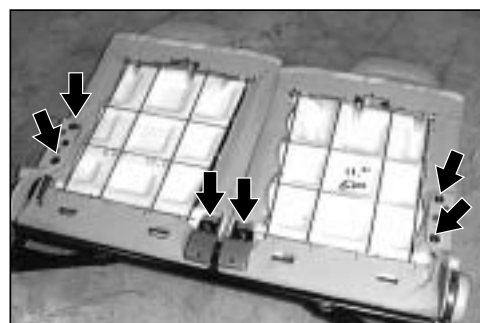

gBO00183-00172

BO-54

2. Befestigungsschrauben lösen und Rückstrebendekkel entfernen.

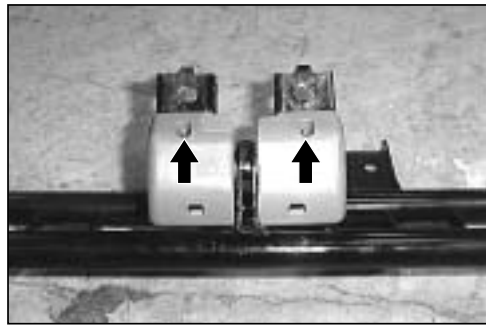

gBO00184-00173

3. Befestigungsschrauben lösen und Rückenlehnenarretierung entfernen.

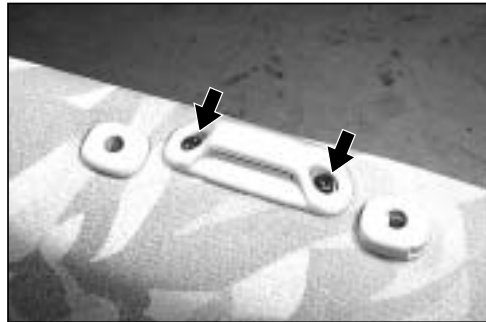

gBO00185-00174

4. Den pilzförmigen Bereich der Rücksitz-Kopfstütze entriegeln.

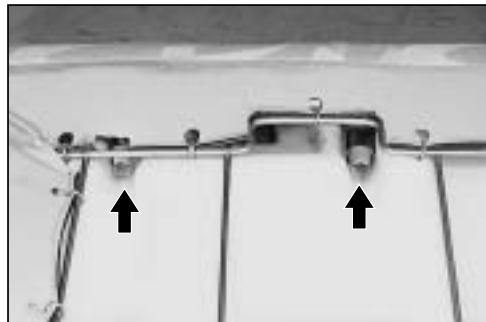

gBO00186-00344

5. Klemmringe entfernen.

6. Rücksitzlehnenüberzug abziehen.

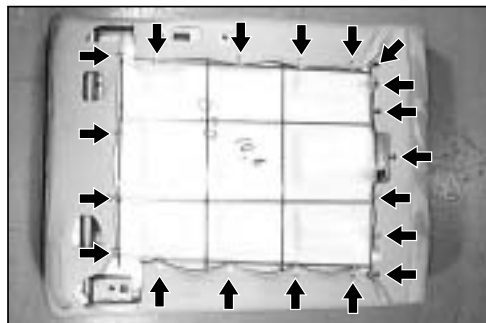

gBO00187-00175

7. Klemmringe entfernen.

8. Rücksitzlehnenüberzug abziehen.

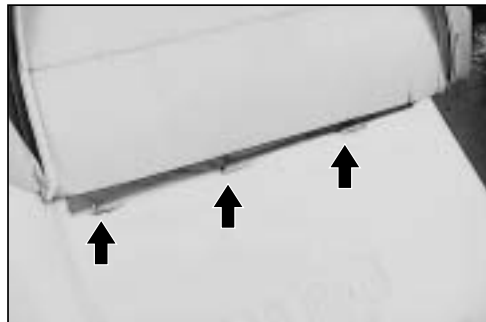

gBO00188-00176

SITZBEINBAUGRUPPE HINTEN ZUSAMMENBAUEN

1. Rückenlehnenverstellung mit zwei Befestigungsschrauben montieren.
2. Rückenlehnenabdeckung Nr. 2 mit Befestigungsschrauben montieren.
3. Rückenlehnenabdeckung Nr. 1 mit Befestigungsschrauben montieren.

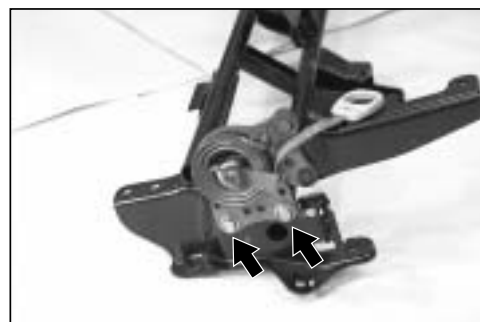

gBO00374-00345

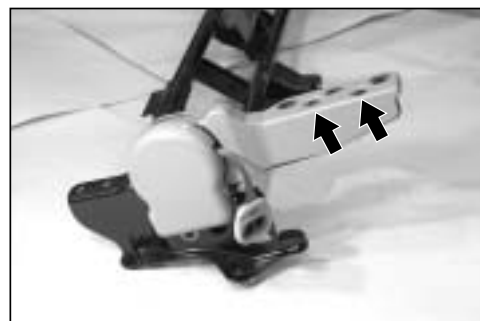

gBO00375-00346

RÜCKSITZ ZUSAMMENBAUEN

HINWEIS:

- Der Zusammenbau erfolgt sinngemäß in umgekehrter Reihenfolge der Zerlegung. Aus diesem Grunde sind in der folgenden Anweisung keine Abbildungen aufgeführt. Tauchen beim Zusammenbau Schwierigkeiten auf, sind die entsprechenden Abbildungen der Zerlegungssequenz zu konsultieren.

gBO00189-00000

RÜCKSITZPOLSTER

1. Rücksitzpolsterüberzug halb auf das Rücksitzpolster aufziehen.
2. Klemmringe montieren.

VORSICHT:

- Klemmring ist korrekt in den Stahldraht und das Kunststoffrohr des Rückenlehnenpolster-Überzugs einzuhängen.
- Um Verletzungen vorzubeugen, Stoß des Klemmringes so anordnen, daß er in Einbaulage (nach der Montage) gegen die Innenseite des Rückenlehnenpolsters zeigt.

3. Rücksitzpolsterüberzug auf das Rücksitzpolster aufziehen.
4. Gurt für Sitzverriegelung durch die Sitzöffnung führen.



gBO00190-00177



gBO00191-00178

BO-56

5. Klemmringe montieren.

VORSICHT:

- Klemmring ist korrekt in den Stahldraht und das Kunststoffrohr des Rückenlehnenpolster-Überzugs einzuhängen.
- Um Verletzungen vorzubeugen, Stoß des Klemmrings so anordnen, daß er in Einbaulage (nach der Montage) gegen die Innenseite des Rückenlehnenpolsters zeigt.

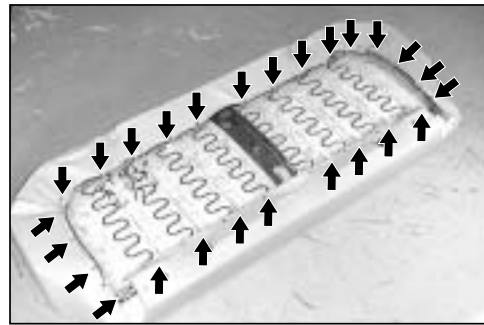

gBO00192-00179

6. Rückenlehnenkabel in der Kabelbride befestigen.
7. Arretierung anbringen.
8. Rückenlehnenkabel am Sitzpolsterhalter anschließen.
9. Achse in die Arretierung einführen.
10. E-Ringe in die Ringnuten der Achse montieren.
11. Rückenlehnenkabel mit Befestigungsschrauben an der Sitzverriegelung montieren.
12. Sitzverriegelung am Rücksitzpolster befestigen.



gBO00193-00180

13. Sicherstellen, daß der Entriegelungsmechanismus korrekt arbeitet, wenn der Gurt gezogen wird.



gBO00194-00181

14. Rücksitzpolsterverriegelungen mit Befestigungsschrauben montieren.
15. Rücksitzgrundplatte mit drei Befestigungsschrauben und fünf Halteclips am Rücksitzpolster befestigen.
16. Rücksitzscharnier mit Befestigungsschrauben am Rücksitzpolster befestigen.

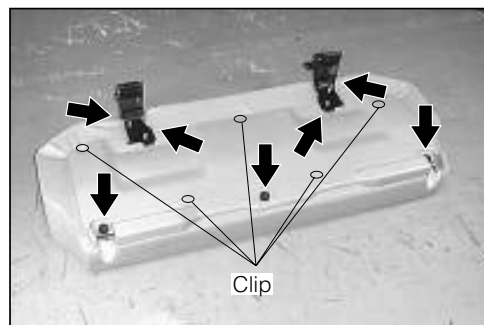

gBO00195-00347

RÜCKENLEHNENPOLSTER

HINWEIS:

- Der Zusammenbau erfolgt sinngemäß in umgekehrter Reihenfolge der Zerlegung. Aus diesem Grunde sind in der folgenden Anweisung nicht alle Abbildungen aufgeführt. Tauchen beim Zusammenbau Schwierigkeiten auf, sind die entsprechenden Abbildungen der Zerlegungssequenz zu konsultieren.

1. Rücksitzlehnenüberzug auf das Rückenlehnenpolster aufziehen.

gBO00196-00000

2. Klemmringe montieren.

VORSICHT:

- Klemmring ist korrekt in den Stahldraht und das Kunststoffrohr des Rückenlehnenpolster-Überzugs einzuhängen.
- Um Verletzungen vorzubeugen, Stoß des Klemmrings so anordnen, daß er in Einbaulage (nach der Montage) gegen die Innenseite des Rückenlehnenpolsters zeigt.

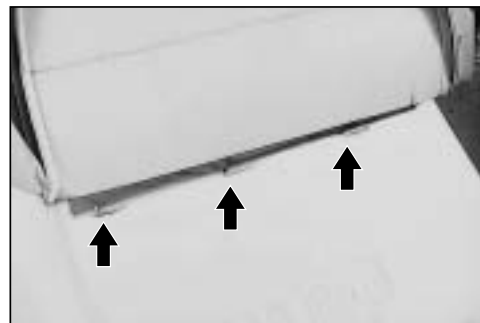

gBO00197-00348

3. Rücksitzlehnenüberzug aufziehen.

4. Klemmringe montieren.

VORSICHT:

- Klemmring ist korrekt in den Stahldraht und das Kunststoffrohr des Rückenlehnenpolster-Überzugs einzuhängen.
- Um Verletzungen vorzubeugen, Stoß des Klemmrings so anordnen, daß er in Einbaulage (nach der Montage) gegen die Innenseite des Rückenlehnenpolsters zeigt.

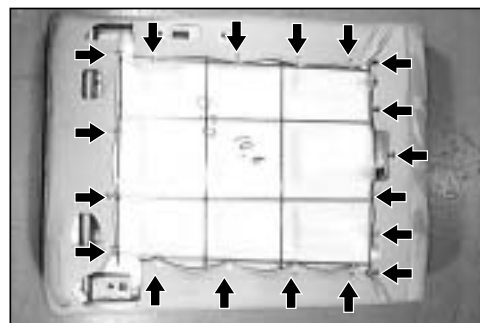

gBO00198-00183

5. Kopfstützenträger so in die Rückenlehne einschieben, daß die längere Seite der Verriegelung nach vorne zeigt.

6. Rückenlehnenarretierung mit zwei Befestigungsschrauben montieren.

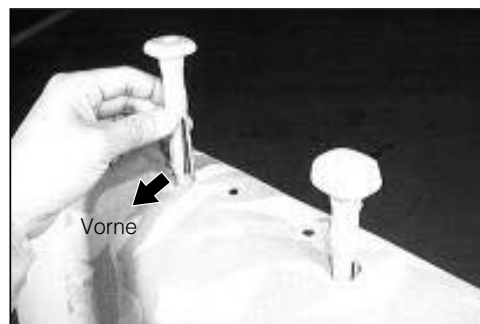

gBO00199-00184

7. Rückstrebendeckel mit Befestigungsschrauben montieren.

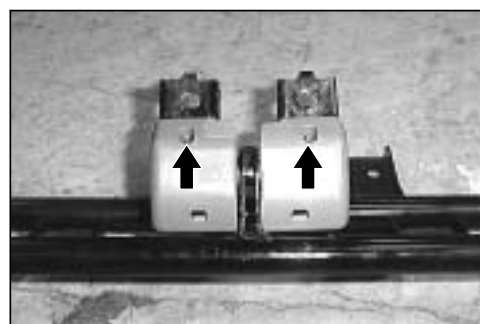

gBO00200-00185

8. Rücklehnenpolster mit sechs Befestigungsschrauben an der hinteren Sitzbeinbaugruppe montieren und Befestigungsschrauben mit dem vorgeschriebenen Anziehdrehmoment festziehen.

Anziehdrehmoment: 15 – 24 N·m
(1,53 – 2,45 kgf·m)

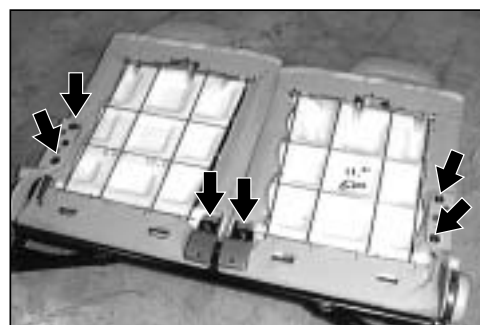

gBO00201-00186

BO-58

SICHERHEITSGURTE ÜBERSICHT

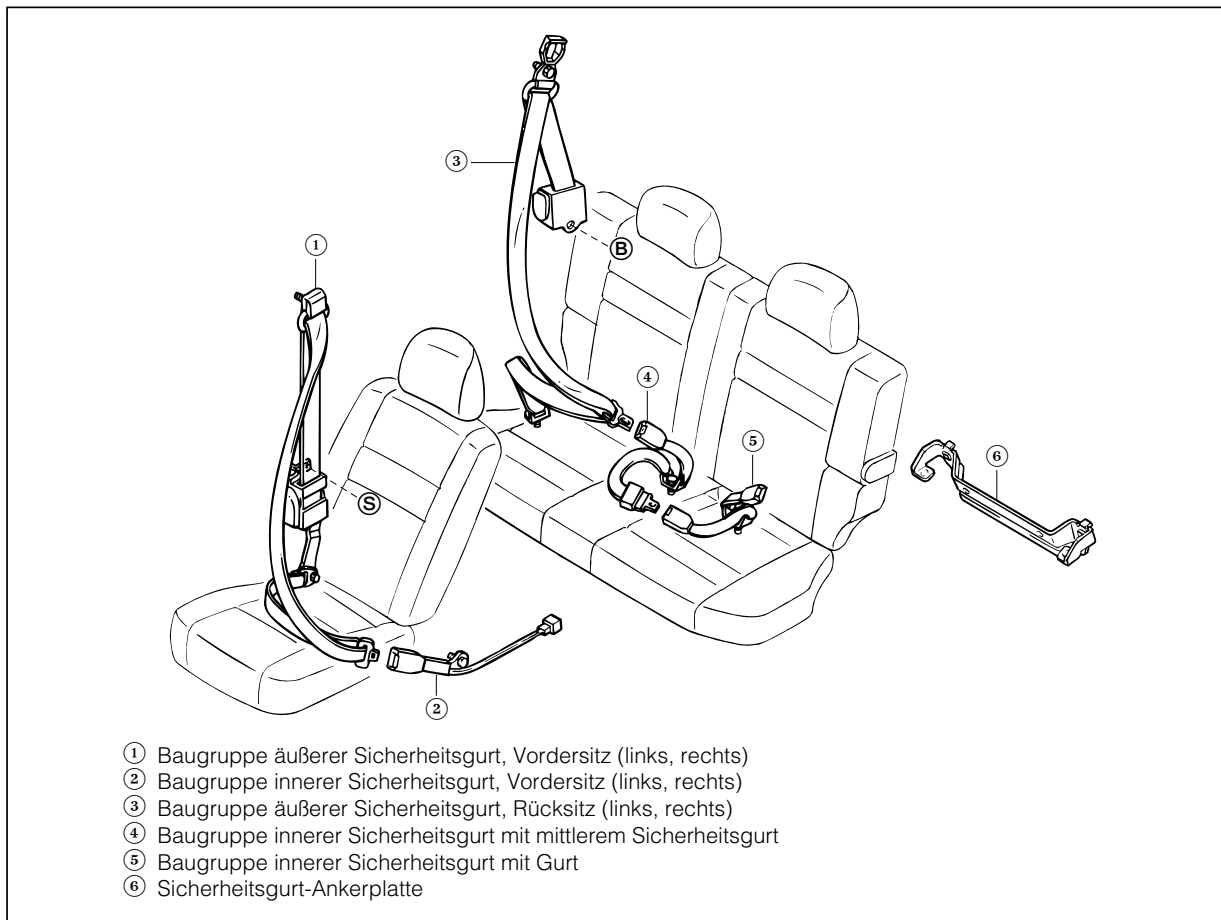

gBO00202-00188

VORDERSITZ-SICHERHEITSGURTE

AUSBAU

1. Scheuersteg der Vordertür entfernen. (LH, RH)
(Siehe Abschnitt Verkleidung.)
2. Scheuersteg der Hintertür entfernen. (LH, RH)
(Siehe Abschnitt Verkleidung.)
3. Verkleidung "B"-Säule ausbauen.
(Siehe Abschnitt Verkleidung.)
4. Abdeckung der oberen Sicherheitsgurt-Ankerschraube öffnen.
5. Obere Ankerschraube lösen und oberen Sicherheitsgurtanker entfernen.
6. Stecker vom Sicherheitsgurtstraffer abziehen.

VORSICHT:

- Nur Fahrzeuge mit Fahrersitz-Sicherheitsgurtstraffer. Siehe Wartungshandbuch, Kapitel BE.

7. Befestigungsschraube und Mutter lösen und Vordersitz-Gurtaufroller ausbauen.



8. Befestigungsschraube der inneren Sitzpolster-Seitenverkleidung entfernen.
(Siehe Abschnitt Vordersitze.)
9. Innere Sitzpolster-Seitenverkleidung entfernen.
(Siehe Abschnitt Vordersitze.)
10. Stecker des Sicherheitsgurtwarnschalters abziehen.
(Nur Fahrzeuge mit Sicherheitsgurtwarnung.)
11. Befestigungsschrauben lösen und inneren Vordersitz-Sicherheitsgurt entfernen.



gBO00204-00351

PRÜFUNG

1. Sicherstellen, daß der Sicherheitsgurt nicht blockiert wird, bis der Gurtaufroller mehr als 15° aus der Einbaulage geneigt wird (in sämtliche Richtungen). Sicherstellen, daß die Gurtblockierung anhält, wenn der Gurtaufroller um 45° oder mehr geneigt wird.
2. Sicherstellen, daß der Sicherheitsgurt blockiert wird, wenn der Gurt schnell herausgezogen wird.
3. Sicherheitsgurt auf Verschleiß und Beschädigung prüfen.
Werden Defekte festgestellt, Sicherheitsgurt ersetzen.

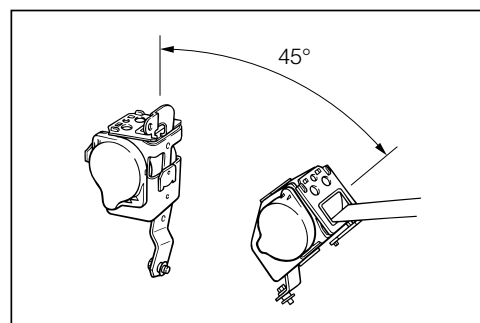

gBO00205-00189

VORSICHT:

- Gurtaufroller nie zerlegen.
- Nach dem Festziehen der Ankerschrauben sicherstellen, daß der Anker frei drehen kann.
- Sicherstellen, daß der eingebaute Sicherheitsgurt gleichmäßig herausgezogen und aufgerollt werden kann.

gBO00206-00000

ZUSAMMENBAU

HINWEIS:

- Der Zusammenbau erfolgt sinngemäß in umgekehrter Reihenfolge der Zerlegung. Aus diesem Grunde sind in der folgenden Anweisung nicht alle Abbildungen aufgeführt. Tauchen beim Zusammenbau Schwierigkeiten auf, sind die entsprechenden Abbildungen der Zerlegungssequenz zu konsultieren.

gBO00207-00000

1. Inneren Vordersitz-Sicherheitsgurt mit Befestigungsschraube am Vordersitz montieren.
2. Befestigungsschraube mit dem vorgeschriebenen Anziehdrehmoment festziehen.
Anziehdrehmoment: $40,5 \pm 12,5 \text{ N}\cdot\text{m}$
($4,1 \pm 1,3 \text{ kgf}\cdot\text{m}$)
3. Stecker des Sicherheitsgurtwarnschalters anschließen.
(Nur Fahrzeuge mit Sicherheitsgurtwarnung. Siehe Wartungshandbuch, Kapitel BE.)



gBO00208-00190

BO-60

- Innere Sitzpolster-Seitenverkleidung montieren.
(Siehe Abschnitt Vordersitze.)
- Befestigungsschraube der inneren Sitzpolster-Seitenverkleidung montieren.
(Siehe Abschnitt Vordersitze.)

gBO00209-00000

- Vordersitz-Gurtaufroller mit Befestigungsschrauben montieren.
- Befestigungsschraube mit dem vorgeschriebenen Anziehdrehmoment festziehen:

Anziehdrehmoment:

Schraube: $2,5 \pm 1$ N·m ($0,25 \pm 0,1$ kgf·m)

Schraube: $40,5 \pm 12,5$ N·m ($4,1 \pm 1,3$ kgf·m)

- Stecker am Sicherheitsgurtstraffer anschließen.
(Nur Fahrzeuge mit Fahrersitz-Sicherheitsgurtstraffer.
Siehe Wartungshandbuch, Kapitel BE.)



gBO00210-00191

- Den oberen Anker des Vordersitz-Sicherheitsgurts montieren und Ankerschraube mit dem vorgeschriebenen Anziehdrehmoment festziehen.

Anziehdrehmoment:

$40,5 \pm 12,5$ N·m ($4,1 \pm 1,3$ kgf·m)

- Abdeckung der oberen Sicherheitsgurt-Ankerschraube schließen.
- Verkleidung "B"-Säule einbauen, (links, rechts).
(Siehe Abschnitt Verkleidung.)
- Scheuersteg Hintertür anbauen, (links, rechts).
(Siehe Abschnitt Verkleidung.)
- Scheuersteg Vordertür anbauen, (links, rechts).
(Siehe Abschnitt Verkleidung.)

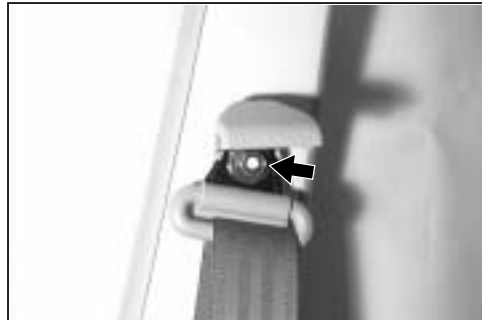

gBO00211-00192

RÜCKSITZ-SICHERHEITSGURTE

AUSBAU

- Verkleidung hinten unten abbauen.
(Siehe Abschnitt Verkleidung.)
- Scheuersteg der Hintertür entfernen.
(Siehe Abschnitt Verkleidung.)
- Rücksitz-Armlehne ausbauen.
(Siehe Abschnitt Verkleidung.)
- Rücksitzpolster Nr. 2 ausbauen.
- Rücklehnenpolster umklappen.
- Bodenbrett zum Rücklehnenpolster hochklappen.
- Seitenverkleidung Heck ausbauen.
(Siehe Abschnitt Verkleidung.)

gBO00212-00000

8. Befestigungsschrauben lösen und Rücksitz-Gurtaufroller mit Sicherheitsgurt entfernen.

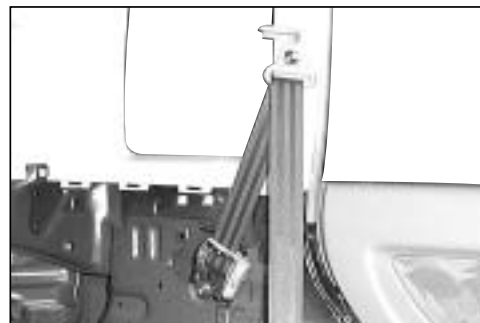

gBO00213-00193

9. Befestigungsschrauben lösen und inneren Sicherheitsgurt mit mittlerem Sicherheitsgurt entfernen.
10. Befestigungsschrauben lösen und inneren Sicherheitsgurt mit Gurt entfernen.
11. Befestigungsschrauben lösen und Sicherheitsgurt-Ankerplatte abbauen.

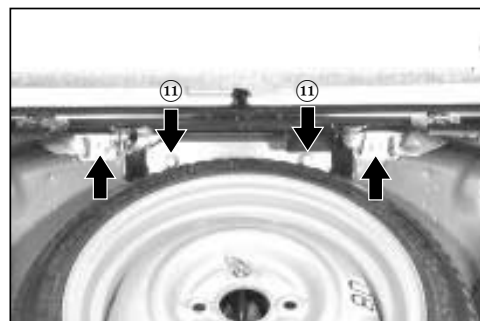

gBO00214-00358

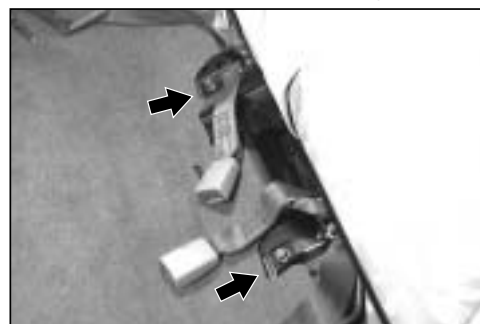

gBO00000-00194

PRÜFUNG

1. Sicherstellen, daß der Sicherheitsgurt nicht blockiert wird, bis der Gurtaufroller mehr als 15° aus der Einbaulage geneigt wird (in allen Richtungen). Sicherstellen, daß die Gurtblockierung anhält, wenn der Gurtaufroller um 45° oder mehr geneigt wird.
2. Sicherstellen, daß der Sicherheitsgurt blockiert wird, wenn der Gurt schnell herausgezogen wird.
3. Sicherheitsgurt auf Verschleiß und Beschädigung prüfen.
Werden Defekte festgestellt, Sicherheitsgurt ersetzen.

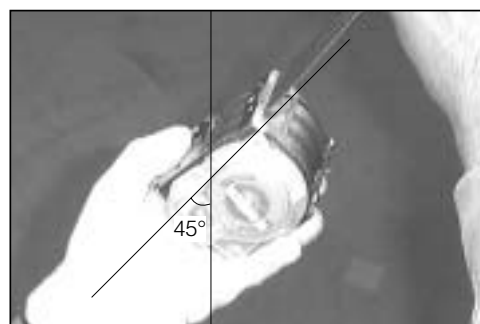

gBO00215-00196

VORSICHT:

- Gurtaufroller nie zerlegen.
- Nach dem Festziehen der Ankerschrauben sicherstellen, daß der Anker frei drehen kann.
- Sicherstellen, daß der eingebaute Sicherheitsgurt gleichmäßig herausgezogen und aufgerollt werden kann.

gBO00216-00000

BO-62

EINBAU

1. Sicherstellen, daß die Sicherheitsgurt-Ankerplatte korrekt montiert ist.

Anziehdrehmoment: $40,5 \pm 12,5 \text{ N}\cdot\text{m}$
($4,1 \pm 1,3 \text{ kgf}\cdot\text{m}$)

2. Inneren Sitzgurt mit Befestigungsschrauben montieren. Befestigungsschraube in Pfeilrichtung nach oben einführen und mit dem vorgeschriebenen Anziehdrehmoment festziehen.

Anziehdrehmoment: $40,5 \pm 12,5 \text{ N}\cdot\text{m}$
($4,1 \pm 1,3 \text{ kgf}\cdot\text{m}$)

3. Inneren Sicherheitsgurt mit mittlerem Sicherheitsgurt mit Befestigungsschraube montieren. Befestigungsschraube in Pfeilrichtung nach oben einführen und mit dem vorgeschriebenen Anziehdrehmoment festziehen.

Anziehdrehmoment: $40,5 \pm 12,5 \text{ N}\cdot\text{m}$
($4,1 \pm 1,3 \text{ kgf}\cdot\text{m}$)

4. Gurtaufroller und Sicherheitsgurtanker mit Befestigungsschrauben montieren und mit dem vorgeschriebenen Anziehdrehmoment festziehen.

Anziehdrehmoment: $40,5 \pm 12,5 \text{ N}\cdot\text{m}$
($4,1 \pm 1,3 \text{ kgf}\cdot\text{m}$)

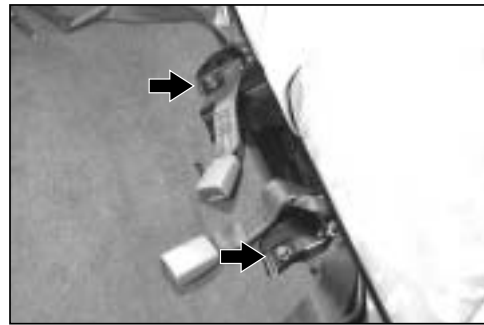

gBO00217-00352

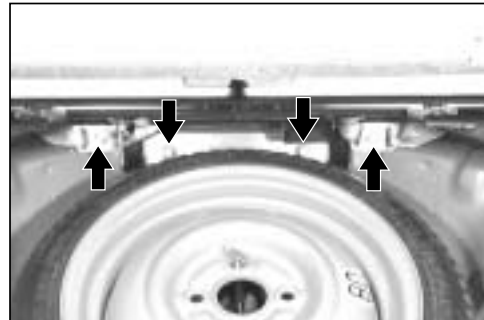

gBO00218-00197



gBO00219-00198



gBO00000-00199

5. Seitenverkleidung Heck einbauen.
(Siehe Abschnitt Verkleidung.)
6. Bodenbrett am Rücklehnenpolster befestigen.
7. Rücklehnenpolster senkrecht stellen.
8. Sitzpolster Nr. 2 montieren.
9. Rücksitz-Armlehne anbauen.
(Siehe Abschnitt Rücksitze.)
10. Scheuersteg Hintertür einbauen.
(Siehe Abschnitt Verkleidung.)
11. Verkleidung hinten unten einbauen.
(Siehe Abschnitt Verkleidung.)

gBO00220-00000

VORDERTÜR
ÜBERSICHT

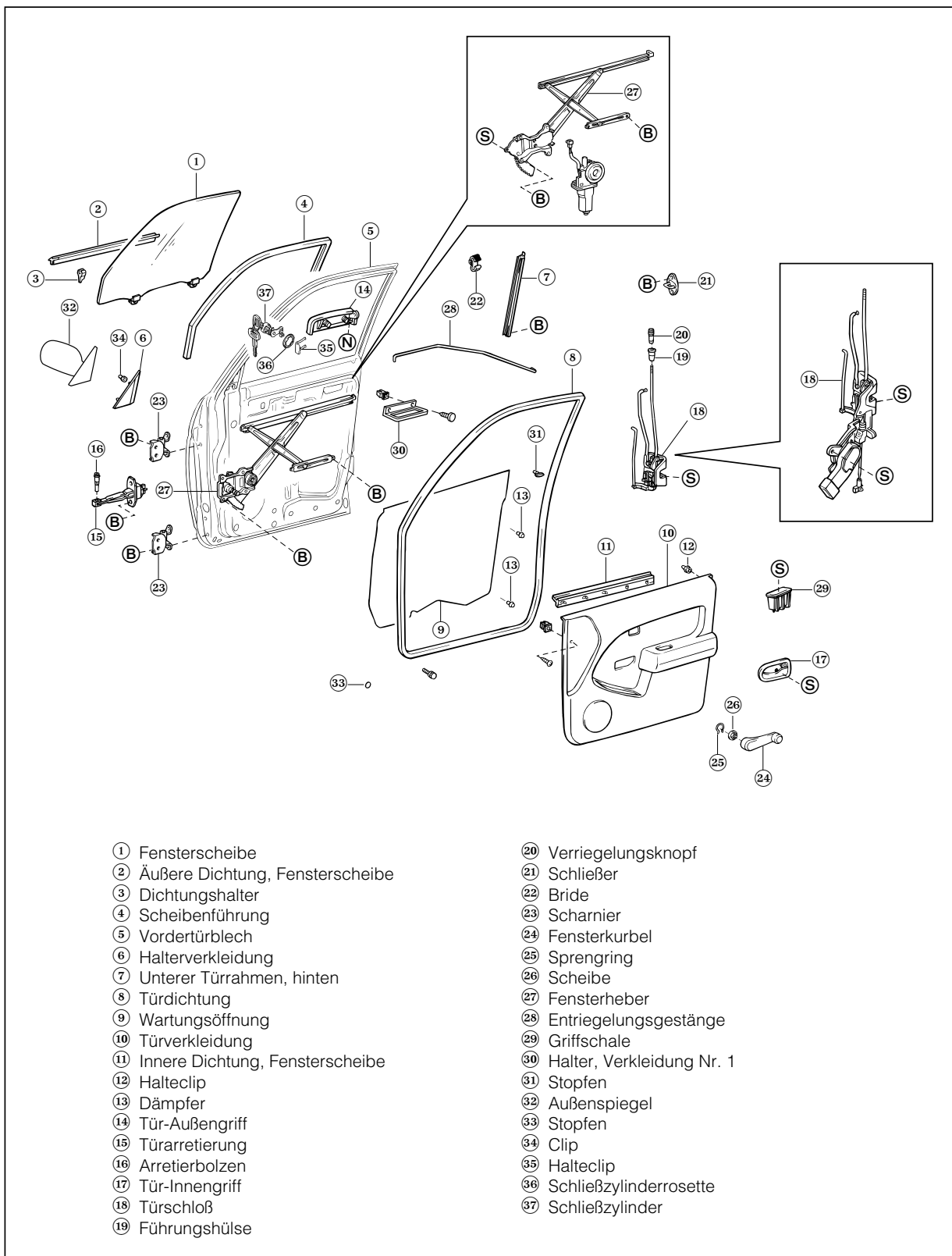

BO-64

ZERLEGUNG

Türverkleidung abbauen

1. Gemäß nebenstehender Abbildung ein Tuch zwischen Fensterkurbel und Scheibe ziehen und Sprengring entriegeln. Tuch abwechselnd nach links und rechts ziehen, um den Sprengring zu entriegeln.
2. Fensterkurbel, Sprengring und Scheibe entfernen.



gBO00222-00201

3. Zwei Befestigungsschrauben lösen am Tür-Innengriff und der Vorderseite der Türverkleidung.
4. Vordertür-Verriegelungsknopf abschrauben.
5. Befestigungsschraube lösen und Griffschale entfernen.

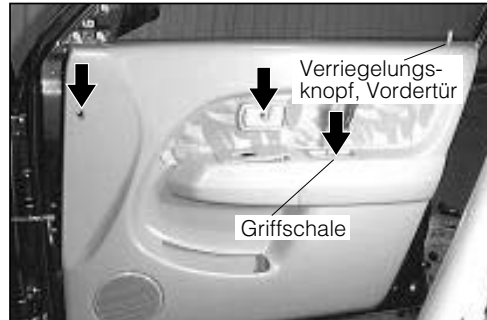

gBO00223-00202

6. Halterverkleidung nach oben ziehen, um die Clips zu entriegeln und Verkleidung entfernen.



gBO00224-00203

7. Außenspiegel abbauen
(1) Drei Befestigungsschrauben des Außenspiegels lösen; Spiegel mit der Hand abstützen.



gBO00225-00204

- (2) Stecker vom Außenspiegel abziehen. (Nur Fahrzeuge mit elektrischer Spiegelverstellung.)
- (3) Außenspiegel abnehmen.



gBO00226-00205

8. Halteclips auf der Rückseite der Türverkleidung lösen.



gBO00227-00206

9. Nagel am Tür-Innengriff vom Türblech trennen.
10. Türverkleidung leicht anheben und Tür-Innengriff vom Vordertürblech trennen.
11. Führungshülse des Verriegelungsknopfs von der Türverkleidung abnehmen.
12. Stecker vom elektrischen Fensterheber abziehen. (Nur Fahrzeuge mit elektrischem Fensterheber.)
13. Türverkleidung vom Türblech abnehmen.



gBO00228-00207

14. Befestigungsschrauben lösen und Halter der Verkleidung Nr. 1 abnehmen.
15. Tür-Innengriff vom Entriegelungsgestänge trennen.



gBO00229-00208

16. Abdeckung der Wartungsöffnung im Vordertürblech abnehmen.

HINWEIS:

- Die Abdeckung der Wartungsöffnung ist im Prinzip nicht wiederverwendbar. Wird sie trotzdem wiederverwendet, ist die Abdeckung mit nassen Handschuhen abzunehmen, wobei darauf zu achten ist, daß das Butylklebeband nicht mit anderen Teilen in Berührung kommt. Beim Abnehmen darauf achten, daß das Butylklebeband an der Abdeckung verbleibt.



gBO00230-00209

VORSICHT:

- Wartungsöffnungs-Abdeckungen nicht wiederverwenden. Nichtbeachtung dieses Sicherheitshinweises kann zum Eindringen von Wasser führen.

17. Fensterheberschalter ausbauen (Nur Fahrzeuge mit elektrischem Fensterheber.)

(1) Befestigungsschraube von der Verkleidung Nr. 1 lösen.

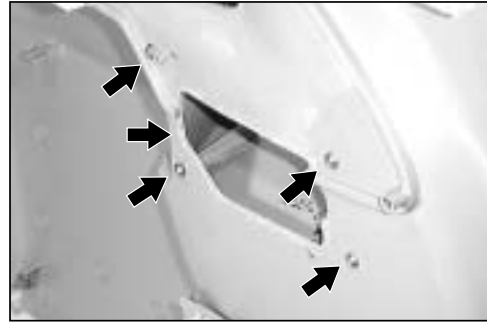

gBO00231-00210

(2) Fensterheberschalter aus der Verkleidung Nr. 1 nehmen.

gBO00232-00000

18. Vorstehende Bereiche der Fensterscheibendichtung gerade biegen und Dichtung der Fensterscheibe aus dem Türblech entfernen.



gBO00233-00212

19. Vordertürschloß ausbauen

(1) Entriegelungsgestänge vom Tür-Außengriff und vom Türschließzylinder trennen.

(2) Schließgestänge vom Türschloß trennen.

(3) Clip entfernen und Schließzylinder ausbauen.

(4) Befestigungsmuttern lösen und Tür-Außengriff entfernen.

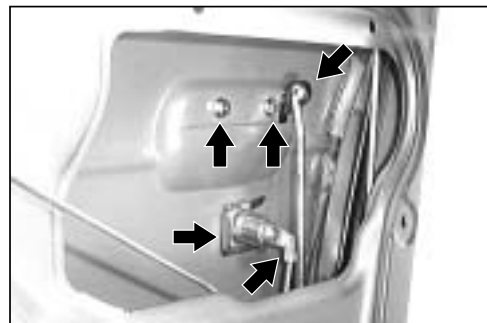

gBO00234-00213

(5) Befestigungsschrauben lösen und Türschloß entfernen.



gBO00235-00214

20. Fensterscheibe ausbauen
(1) Fensterkurbel provisorisch anbringen.
(2) Fensterkurbel drehen und Befestigungsschrauben der Fensterscheibe mit den Öffnungen des Vordertürblechs ausrichten.
(3) Befestigungsschrauben der Fensterscheibe am Fensterheber lösen.

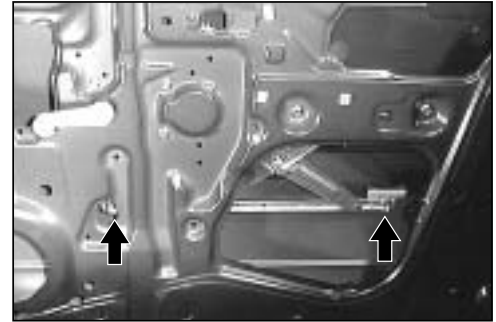

gBO00236-00215

21. Fensterscheibe entfernen.



gBO00237-00216

22. Dichtungshalter lösen und äußere Fensterscheiben-Dichtung vom Vordertürblech abnehmen.
23. Fensterscheiben-Dichtungshalter von der äußeren Fensterscheibendichtung abnehmen.

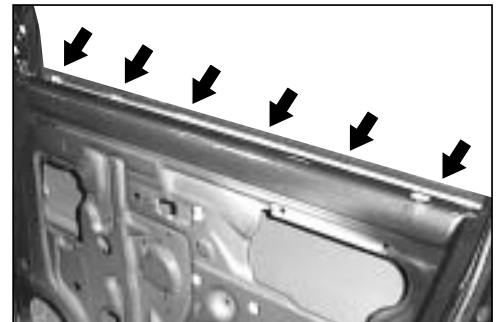

gBO00238-00217

24. Scheibenführung entfernen.
25. Befestigungsschrauben lösen und unteren Türrahmen entfernen.



gBO00239-00218

26. Stecker vom Fensterhebermotor abziehen.
(Nur Fahrzeuge mit elektrischem Fensterheber.)
27. Fensterkurbel entfernen.
28. Befestigungsschrauben lösen und Fensterheber ausbauen.



gBO00240-00219

BO-68

29. Türarretierung ausbauen

(1) Nagel mit einer Zange aus dem Arretierbolzen ziehen.

VORSICHT:

- Arretierbolzen nicht wiederverwenden. Nichtbeachtung dieses Sicherheitshinweises kann zum Herausfallen des Arretierbolzens und damit zu Beschädigungen des Türblechs und/oder des Kotflügels führen.

(2) Arretierbolzen mit einem Hammer heraustreiben.

VORSICHT:

- Mit dem Hammer andere Teile nicht beschädigen.

30. Zwei Befestigungsschrauben lösen und Türarretierung entfernen.

31. Kabelbriden lösen und Kabelbaum entfernen.
(Nur Fahrzeuge mit elektrischem Fensterheber, Zentralverriegelung und Türlautsprecher.)

32. Halter lösen und Türdichtung entfernen.

33. Vorderkotflügel abbauen.

(Siehe Abschnitt Vorderkotflügel.)

34. Tür abstützen, Befestigungsschrauben der Vordertürscharniere lösen und Vordertür abnehmen.

35. Befestigungsschrauben lösen und Vordertürscharniere entfernen.

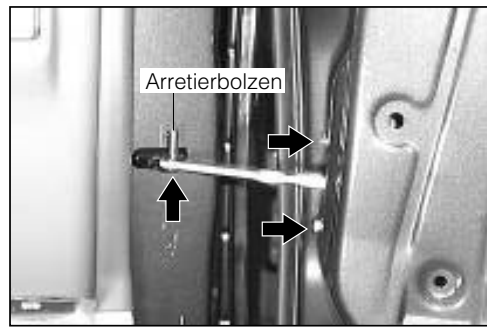

gBO00241-00220

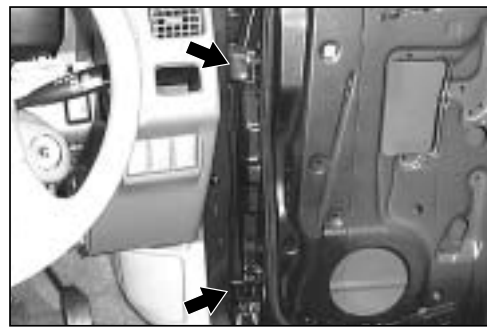

gBO00243-222

ZUSAMMENBAU

HINWEIS:

- Der Zusammenbau erfolgt sinngemäß in umgekehrter Reihenfolge der Zerlegung. Aus diesem Grunde sind in der folgenden Anweisung nicht alle Abbildungen aufgeführt. Tauchen beim Zusammenbau Schwierigkeiten auf, sind die entsprechenden Abbildungen der Zerlegungssequenz zu konsultieren.

1. Vordertürscharniere mit Befestigungsschrauben an der Vordertür befestigen.
2. Vordertür abstützen, korrekt ausrichten und mit Befestigungsschrauben montieren. (Siehe Abschnitt Einrichtarbeiten, Vordertür.)
3. Vorderkotflügel einbauen.
(Siehe Abschnitt Vorderkotflügel.)
4. Türdichtung mit Haltern montieren.
5. Kabelbaum an der Tür anschließen und mit Kabelbriden befestigen.
(Nur Fahrzeuge mit elektrischem Fensterheber, Zentralverriegelung und Türlautsprecher. Einzelheiten, siehe Wartungshandbuch, Kapitel BE.)
6. Türarretierung einbauen
 - (1) Türarretierung mit zwei Befestigungsschrauben montieren.
 - (2) Arretierbolzen einsetzen.

VORSICHT:

- Gebrauchten Arretierbolzen nicht wiederverwenden. Nichtbeachtung dieses Sicherheitshinweises kann zum Herausfallen des Arretierbolzens und damit zu Beschädigungen des Türblechs und/oder des Kotflügels führen.

gBO00244-00000

- (3) Sicherstellen, daß der Nagel des Arretierbolzens korrekt gespreizt ist.

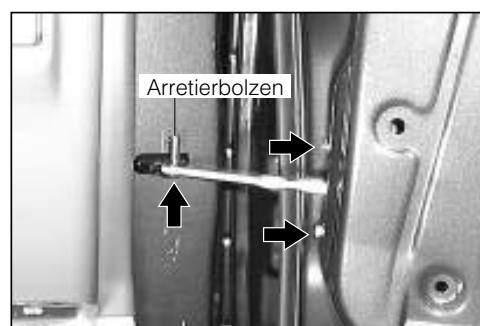

gBO00245-00224

7. Fensterheber mit Befestigungsschrauben montieren und Befestigungsschrauben mit dem vorgeschriebenen Anziehdrehmoment festziehen.
8. Stecker am Fensterhebermotor anschließen.
(Nur Fahrzeuge mit elektrischem Fensterheber.)



gBO00246-00225

BO-70

9. Vorstehenden Bereich des unteren Türrahmens in das Ende des Scheibenrahmens des Türblechs stecken.
10. Befestigungsschrauben des unteren Türrahmens festziehen.

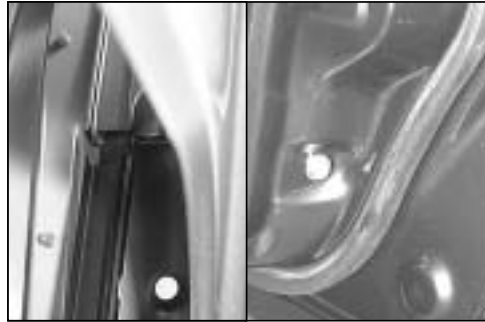

gBO00247-00226

11. Scheibenführung korrekt in den Fensterscheibenrahmen einsetzen.



gBO00248-00227

12. Fensterscheiben-Dichtungshalter an der äußeren Fensterscheibendichtung befestigen und mit dem Türblech ausrichten.
13. Dichtung und Dichtungshalter am Türblech anbauen. Sicherstellen, daß die Dichtungshalterungen im Türblech fixiert sind.

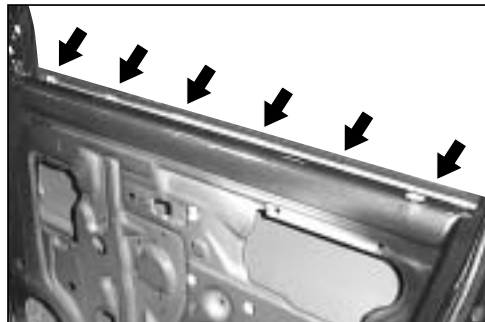

gBO00249-00228

14. Fensterkurbel provisorisch anbringen.
15. Fensterkurbel drehen und Befestigungsschrauben des Fensterhebers mit den Öffnungen des Vordürblechs ausrichten.

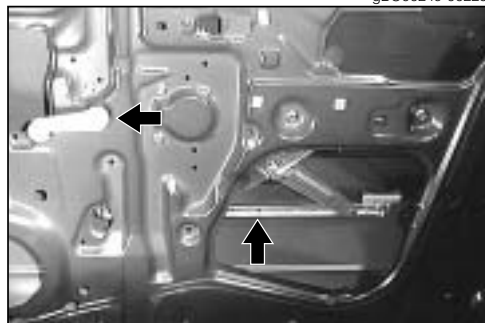

gBO00250-00229

16. Fensterscheibe in die Vordertür auf den Fensterheber setzen.
17. Befestigungsschrauben einsetzen und mit dem vorgeschriebenen Anziehdrehmoment festziehen.
18. Fensterkurbel abnehmen.



gBO00251-00230

19. Türschloß einbauen

- (1) Türschloß mit Befestigungsschrauben einsetzen und Befestigungsschrauben festziehen.



gBO00252-00231

- (2) Tür-Außengriff mit Befestigungsschrauben einsetzen und Befestigungsschrauben festziehen.
- (3) Schließzylinder mit neuer Dichtung einsetzen und mit dem Clip sichern.
- (4) Entriegelungsgestänge am Türschloß anschließen.
- (5) Entriegelungsgestänge mit dem Tür-Außengriff und dem Schließzylinder verbinden.



gBO00253-00232

20. Fensterscheibendichtung an der Türverkleidung montieren und durch Biegen der vorstehenden Bereiche sichern.



gBO00254-00233

21. Fensterheberschalter einbauen (Nur Fahrzeuge mit elektrischem Fensterheber)

- (1) Fensterheber mit Befestigungsschrauben einsetzen.
- (2) Fensterheberschalter in Verkleidung Nr. 1 einbauen. Sicherstellen, daß die Sicherungsfeder korrekt einrastet.

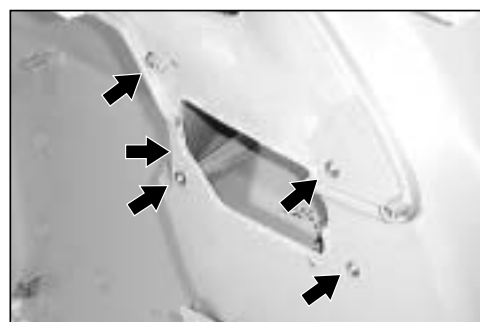

gBO00255-00234

22. Abdeckung der Wartungsöffnung montieren

- (1) Butylklebeband gemäß nebenstehender Abbildung in die Sicke des Türblechs applizieren.

VORSICHT:

- Stoß des Butylklebebandes muß oben liegen. Ist der Stoß unten angeordnet, kann es zum Eindringen von Wasser kommen.
- Butylklebeband knapp unter den Wasseraustrittslöchern verlegen. Andernfalls kann sich Wasser ansammeln und zu Rostbildung führen.

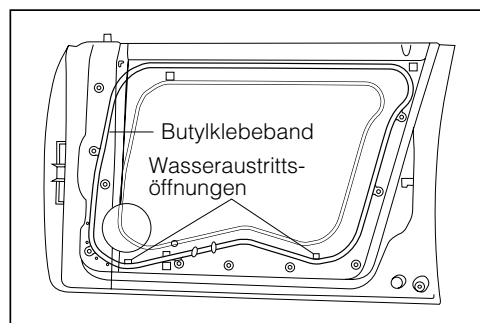

gBO00256-00235

BO-72

23. Abdeckung gemäß nebenstehender Abbildung montieren.

HINWEIS:

- Ausschnitt "A" ist mit dem Klebestreifen auszurichten.
- Ausschnitt "B" ist mit der Ecke des Tür-Innenblechs auszurichten.

VORSICHT:

- Butylband gut andrücken und sicherstellen, daß die Abdeckung einwandfrei abgedichtet ist. Nichtbeachtung dieses Sicherheitshinweises kann zum Eindringen von Wasser führen.

24. Tür-Innengriff einbauen und mit dem Entriegelungs-gestänge verbinden.
25. Halter der Verkleidung Nr. 1 einbauen.

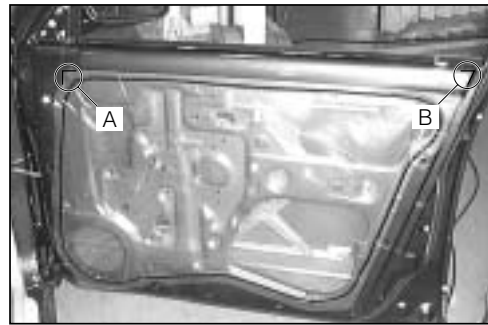

gBO00257-00236

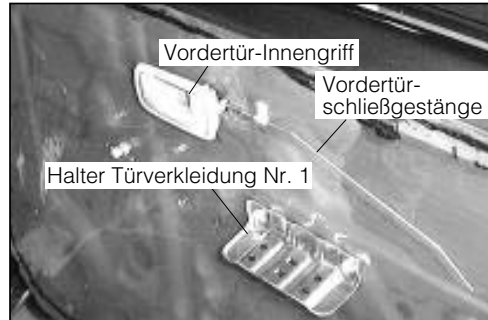

gBO00258-00237

26. Sicherstellen, daß die Halteclips in der Türverkleidung gemäß nebenstehender Abbildung montiert sind.
27. Führungshülse in die Türverkleidung einsetzen.



gBO00259-00238

28. Stecker am Fensterheberschalter anschließen.
(Nur Fahrzeuge mit elektrischem Fensterheber.)
29. Türverkleidung festhalten und Tür-Innengriff an der Türverkleidung befestigen.
30. Verriegelungsknopf in Einbaulage festhalten und Türverkleidung am Türblech montieren.



gBO00260-00239

31. Halteclips der Türverkleidung in das Türblech stoßen.
32. Tür-Innengriff mit der Türverkleidung verbinden und Befestigungsschrauben festziehen.

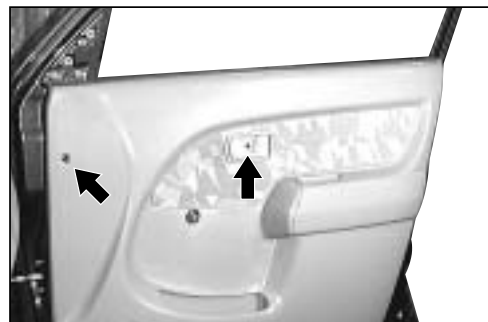

gBO00261-00240

33. Außenspiegel anbauen
 (1) Stecker am Außenspiegel anschließen.
 (Nur Fahrzeuge mit elektrischer Spiegelverstellung.)
 (2) Außenspiegel mit drei Befestigungsmuttern montieren und Muttern festziehen.

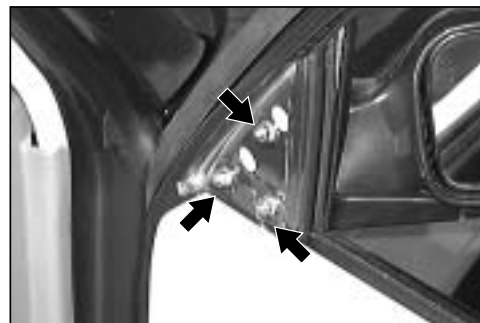

gBO00262-00241

34. Unteren Türverkleidungshalter einbauen, Halter der Verkleidung in die Bohrung der Halterverkleidung stoßen.



gBO00263-00242

35. Befestigungsschraube des Halteclips und der Türverkleidung montieren.
 36. Griffschale mit Befestigungsschraube montieren.
 37. Verriegelungsknopf aufschrauben.

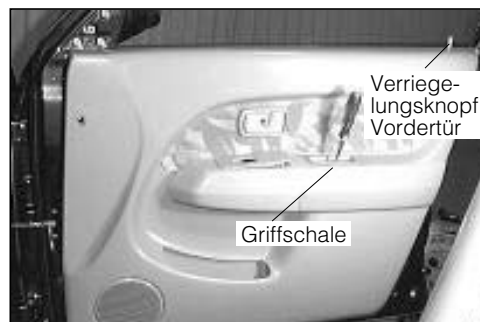

gBO00264-00243

38. Fensterscheibe ganz schließen.
 39. Sprengring so aufsetzen, daß das offene Ende gegen den Fensterkurbelarm zeigt.
 40. Scheibe so einsetzen, daß die vertiefte Seite gegen die Verkleidung gerichtet ist.
 41. Fensterkurbel so am Fensterheber anbauen, daß der Neigungswinkel gemäß nebenstehender Abbildung 60° beträgt.
 42. Türmechanismus auf einwandfreie Funktion prüfen.
 43. Tür einstellen (Einrichtarbeiten).
 (Siehe Abschnitt Einrichtarbeiten Vordertür.)

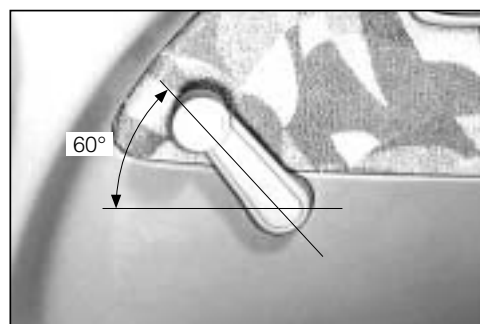

gBO00265-00244

HINTERTÜR ÜBERSICHT

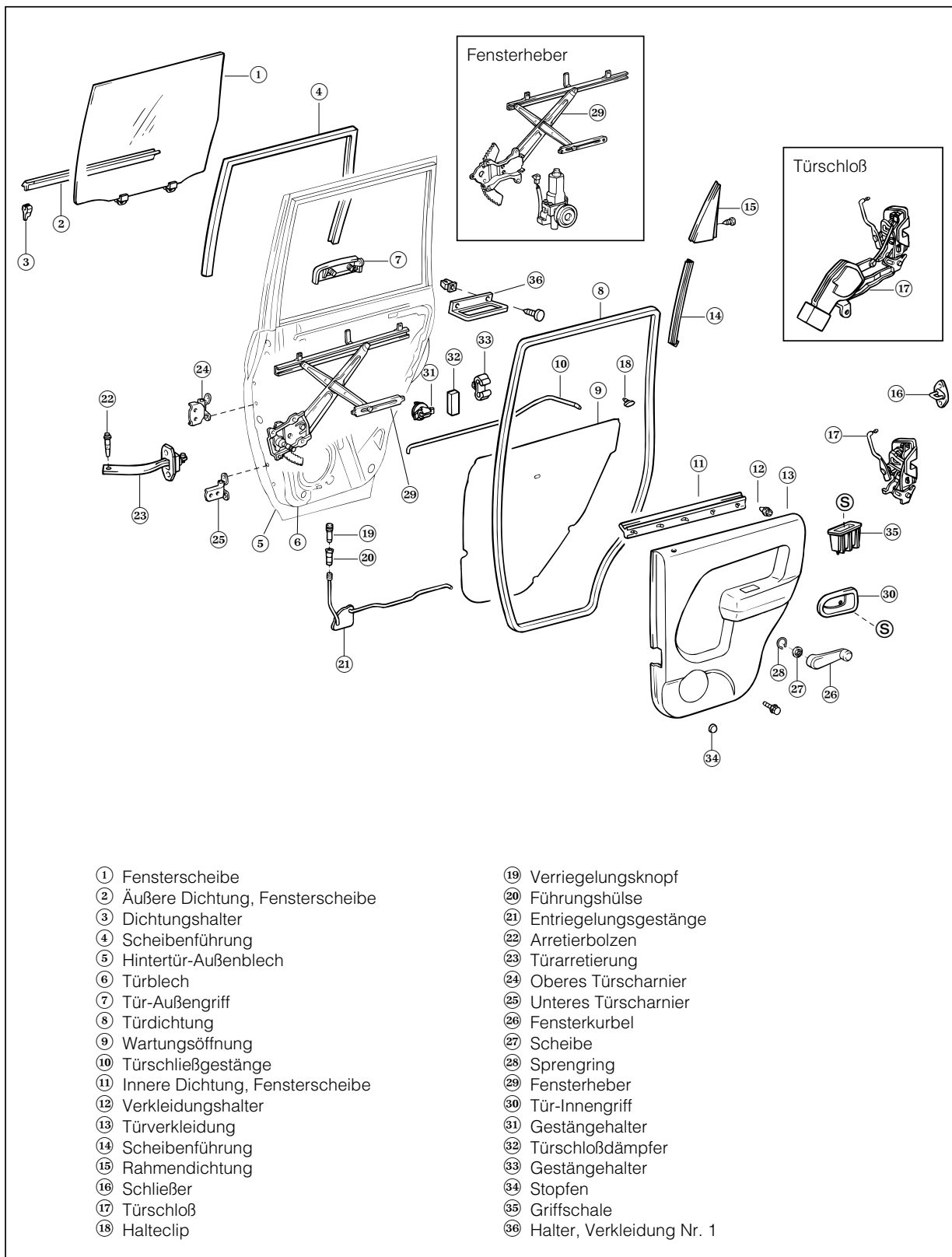

- | | |
|-----------------------------------|-----------------------------|
| ① Fensterscheibe | ⑱ Verriegelungsknopf |
| ② Äußere Dichtung, Fensterscheibe | ⑳ Führungshülse |
| ③ Dichtungshalter | ㉑ Entriegelungsgestänge |
| ④ Scheibenführung | ㉒ Arretierbolzen |
| ⑤ Hintertür-Außenblech | ㉓ Türarretierung |
| ⑥ Türblech | ㉔ Oberes Türscharnier |
| ⑦ Tür-Außengriff | ㉕ Unteres Türscharnier |
| ⑧ Türdichtung | ㉖ Fensterkurbel |
| ⑨ Wartungsöffnung | ㉗ Scheibe |
| ⑩ Türschließgestänge | ㉘ Sprengring |
| ⑪ Innere Dichtung, Fensterscheibe | ㉙ Fensterheber |
| ⑫ Verkleidungshalter | ㉚ Tür-Innengriff |
| ⑬ Türverkleidung | ㉛ Gestängehalter |
| ⑭ Scheibenführung | ㉜ Türschloßdämpfer |
| ⑮ Rahmendichtung | ㉝ Gestängehalter |
| ⑯ Schließer | ㉞ Stopfen |
| ⑰ Türschloß | ㉟ Griffschale |
| ⑱ Halteclip | ㊱ Halter, Verkleidung Nr. 1 |

ZERLEGUNG

Türverkleidung abbauen

1. Gemäß nebenstehender Abbildung ein Tuch zwischen Fensterkurbel und Scheibe ziehen und Sprengring entriegeln. Tuch abwechselnd nach links und rechts ziehen, um den Sprengring zu lösen.
2. Fensterkurbel, Sprengring und Scheibe entfernen.

3. Befestigungsschrauben des Tür-Innengriffs lösen.
4. Verriegelungsknopf abschrauben.
5. Befestigungsschraube lösen und Griffschale entfernen.

6. Halteclips auf der Rückseite der Türverkleidung lösen.
7. Nagel am Tür-Innengriff vom Türblech trennen.
8. Türverkleidung leicht anheben und Tür-Innengriff vom Türblech trennen.
9. Stecker vom elektrischen Fensterheberschalter abziehen. (Nur Fahrzeuge mit elektrischem Fensterheber.)
10. Türverkleidung vom Türblech abnehmen.

11. Befestigungsschrauben lösen und Türverkleidungshalter Nr. 1 abnehmen.
12. Tür-Innengriff vom Entriegelungsgestänge trennen.

13. Abdeckung der Wartungsöffnung im Türblech abnehmen.

HINWEIS:

 - Die Abdeckung der Wartungsöffnung ist im Prinzip nicht wiederverwendbar. Wird sie trotzdem wiederverwendet, ist die Abdeckung mit nassen Handschuhen abzunehmen, wobei darauf zu achten ist, daß das Butylklebeband nicht mit anderen Teilen in Berührung kommt. Beim Abnehmen darauf achten, daß das Butylklebeband an der Abdeckung verbleibt.



gBO00267-00247



gBO00268-00248



gBO00270-00250

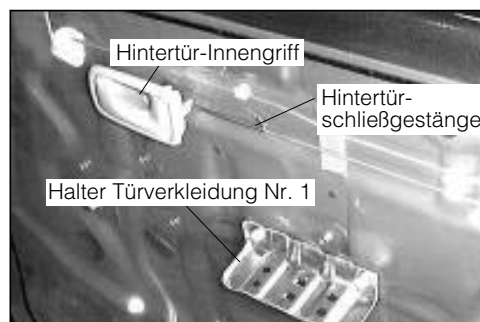

gBO00271-00251



gBO00272-00252

BO-76

14. Dichtung der Fensterscheibe aus dem Türblech entfernen; vorstehende Bereiche der Fensterscheibendichtung gerade biegen.
15. Haltenocken geradebiegen und Fensterheberschalter ausbauen. (Nur Fahrzeuge mit elektrischem Fensterheber.)



gBO00273-00253

16. Türschloß ausbauen
 - (1) Türschließgestänge vom Türschloß trennen.
 - (2) Entriegelungsgestänge vom Tür-Außengriff trennen.
 - (3) Drei Befestigungsschrauben lösen und Türschloß entfernen.
 - (4) Befestigungsschrauben lösen und Tür-Außengriff entfernen.

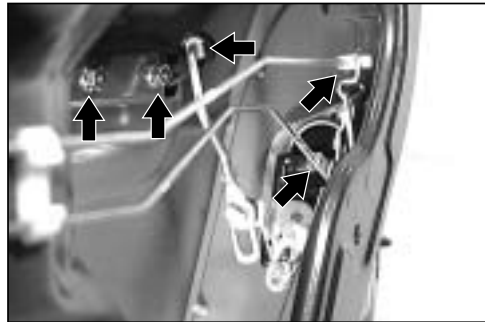

gBO00275-00255

17. Fensterscheibe ganz absenken.
18. Befestigungsschraube und Mutter lösen und Rahmendichtung zusammen mit der Scheibenführung entfernen.



gBO00276-00256

19. Fensterscheibe ausbauen
 - (1) Fensterkurbel provisorisch anbringen.
 - (2) Fensterkurbel drehen und Befestigungsschrauben der Fensterscheibe mit den Öffnungen des Türblechs ausrichten.
 - (3) Befestigungsschrauben der Fensterscheiben am Fensterheber lösen.
20. Fensterscheibe entfernen.

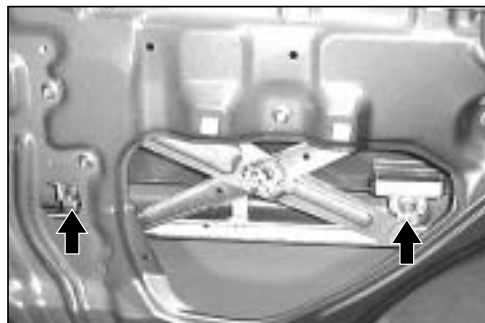

gBO00277-257

21. Dichtungshalter lösen und äußere Fensterscheibendichtung vom Türblech abnehmen.
22. Fensterscheiben-Dichtungshalter von der äußeren Fensterscheibendichtung abnehmen.
23. Scheibenführung ausbauen.



gBO00278-00258

24. Stecker vom Fensterhebermotor abziehen.
(Nur Fahrzeuge mit elektrischem Fensterheber.)
25. Fensterkurbel abnehmen.
26. Befestigungsschrauben lösen und Fensterheber ausbauen.



gBO00279-00259

27. Türarretierung ausbauen
 - (1) Nagel mit einer Zange aus dem Arretierbolzen ziehen.**VORSICHT:**
 - Arretierbolzen nicht wiederverwenden. Nichtbeachtung dieses Sicherheitshinweises kann zum Herausfallen des Arretierbolzens und damit zu Beschädigungen des Türblechs oder des Kotflügels führen.

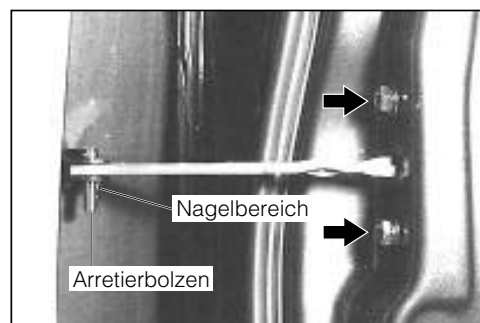

gBO00280-00260

- (2) Arretierbolzen mit Hammer heraufstreifen.

VORSICHT:

- Mit dem Hammer andere Teile nicht beschädigen.

28. Zwei Befestigungsschrauben lösen und Türarretierung entfernen.

29. Kabelbriden lösen und Kabelbaum entfernen.
(Nur Fahrzeuge mit elektrischem Fensterheber, Zentralverriegelung und Türlautsprecher.)
30. Halter lösen und Türdichtung entfernen.
31. Hintertür sicher abstützen, Befestigungsschrauben der Türscharniere lösen und Hintertür abnehmen.
32. Türscharniere von der Hintertür abschrauben.

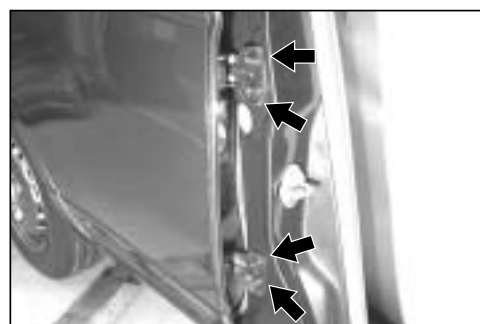

gBO00282-00262

ZUSAMMENBAU

HINWEIS:

- Der Zusammenbau erfolgt sinngemäß in umgekehrter Reihenfolge der Zerlegung. Aus diesem Grunde sind in der folgenden Anweisung nicht alle Abbildungen aufgeführt. Tauchen beim Zusammenbau Schwierigkeiten auf, sind die entsprechenden Abbildungen der Zerlegungssequenz zu konsultieren.

1. Türscharniere an der Hintertür anschrauben und die Schrauben festziehen.
2. Hintertür sicher abstützen, auf die Türöffnung ausrichten, Türscharniere an der Karosserie befestigen und Einrichtarbeiten durchführen. (Siehe Abschnitt Einrichtarbeiten.)
3. Türdichtung mit Haltern montieren.
4. Kabelbaum an der Hintertür anschließen und mit Kabelbriden befestigen.
(Nur Fahrzeuge mit elektrischem Fensterheber, Zentralverriegelung und Türlautsprecher.)
5. Türarretierung mit zwei Befestigungsschrauben montieren.
6. Arretierstift mit einem kleinen Hammer einschlagen.

VORSICHT:

- Gebrauchte Arretierbolzen nicht wiederverwenden. Nichtbeachtung dieses Sicherheitshinweises kann zum Herausfallen des Arretierbolzens und damit zu Beschädigungen des Türblechs oder des Kotflügels führen.
- Mit dem Hammer andere Teile nicht beschädigen.

7. Sicherstellen, daß der Nagel des Arretierbolzens korrekt gespreizt ist.
8. Fensterheber mit Befestigungsschrauben montieren und Befestigungsschrauben mit dem vorgeschriebenen Anziehdrehmoment festziehen.
9. Stecker am Fensterhebermotor anschließen.
(Nur Fahrzeuge mit elektrischem Fensterheber.)
10. Fensterkurbel provisorisch anbringen.
11. Scheibenführung montieren.
12. Fensterscheiben-Dichtungshalter an der äußeren Fensterscheibendichtung befestigen und mit dem Türblech ausrichten.
13. Die Halteclips der äußeren Fensterscheibendichtung in den Bohrungen des Türblechs montieren. Sicherstellen, daß die Dichtungshalterungen im Türblech fixiert sind.
14. Fensterscheibe einbauen.
 - (1) Fensterheberschalter provisorisch anschließen. (Nur Fahrzeuge mit elektrischem Fensterheber.)
 - (2) Befestigungsschrauben der Fensterscheibe mit den Öffnungen im Türblech ausrichten.
 - (3) Fensterscheibe auf den Fensterheber setzen.
 - (4) Fensterscheibe nach vorne drücken, die Befestigungsschrauben am Fensterheber ansetzen und mit dem vorgeschriebenen Anziehdrehmoment festziehen.

15. Fensterscheibe ganz absenken.
16. Scheibenführung mit der Rahmendichtung verbinden.
17. Scheibenlauf in die Rahmendichtung und die Scheibenführung einsetzen.
18. Rahmendichtung und Scheibenführung zusammen in das Türblech einsetzen. Befestigungsschrauben und Muttern mit dem vorgeschriebenen Anziehdrehmoment festziehen.



gBO00284-00266

19. Türschloß einbauen
 - (1) Tür-Außengriff mit Muttern montieren, Muttern festziehen.
 - (2) Türschloß mit drei Befestigungsschrauben montieren und Muttern festziehen.
 - (3) Entriegelungsgestänge mit dem Tür-Außengriff verbinden.
 - (4) Türschließgestänge montieren.

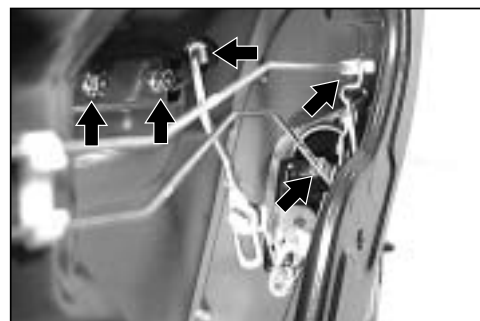

gBO00285-00267

20. Dichtung der Fensterscheibe in die Türverkleidung einsetzen und vorstehende Bereiche umbiegen.
21. Fensterheberschalter in die Türverkleidung einsetzen, Haltenocken umbiegen. (Nur Fahrzeuge mit elektrischem Fensterheber.)



gBO00286-00268

22. Abdeckung der Wartungsöffnung montieren
 - (1) Butylklebeband in die Sicke des Türblechs applizieren.

VORSICHT:

- Stoß des Butylklebebandes muß oben liegen. Ist der Stoß unten angeordnet, kann es zum Eindringen von Wasser kommen.
- Butylklebeband knapp unter den Wasseraustrittslöchern verlegen. Andernfalls kann sich Wasser ansammeln und zu Rostbildung führen.

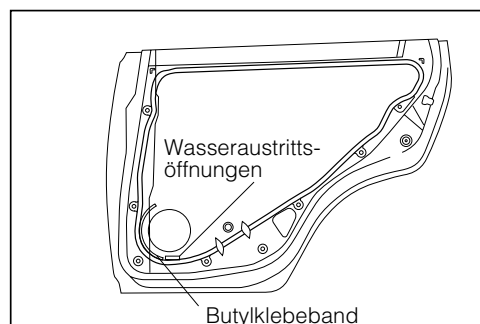

gBO00287-00269

- (2) Abdeckung der Wartungsöffnung gemäß nebenstehender Abbildung montieren.

HINWEIS:

- Beim Einbau das Türschließgestänge durch die Wartungsöffnung führen.

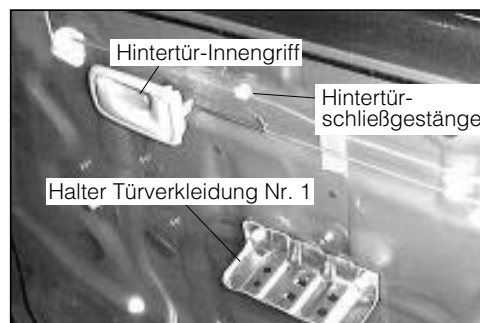

gBO00288-00270

23. Verkleidung Nr. 1 mit Befestigungsschrauben montieren.
24. Tür-Innengriff mit dem Entriegelungsgestänge verbinden.

BO-80

25. Sicherstellen, daß die Halteclips in der Türverkleidung gemäß nebenstehender Abbildung montiert sind.



gBO00289-00271

26. Stecker am Fensterheberschalter anschließen. (Nur Fahrzeuge mit elektrischem Fensterheber.)

27. Türverkleidung leicht anheben und Tür-Innengriff durch die Verkleidung führen.

28. Türschließgestänge ausrichten und Türverkleidung am Türblech montieren.



gBO00290-00272

29. Halteclips der Türverkleidung in die Bohrungen des Türblechs einrasten.

30. Nagel im Tür-Innengriff einhängen und Befestigungsschrauben festziehen.

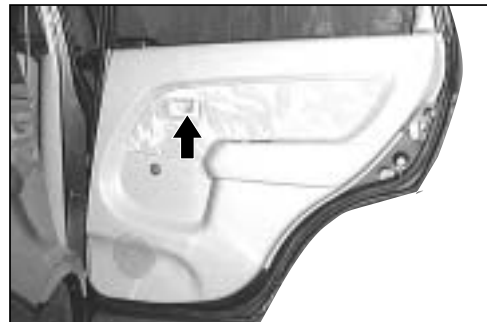

gBO00291-00273

31. Befestigungsschraube des Verriegelungshalters installieren.

32. Verriegelungsknopf aufschrauben.



gBO00292-00274

33. Fensterscheibe ganz anheben (schließen).

34. Sprengring so aufsetzen, daß das offene Ende gegen den Fensterkurbelarm zeigt.

35. Scheibe so einsetzen, daß die vertiefte Seite gegen die Verkleidung gerichtet ist.

36. Fensterkurbel so am Fensterheber anbauen, daß der Neigungswinkel gemäß nebenstehender Abbildung 30° beträgt.

37. Türmechanismus auf einwandfreie Funktion prüfen.

38. Tür einstellen (Einrichtarbeiten).
(Siehe Abschnitt Einrichtarbeiten, Hintertür.)

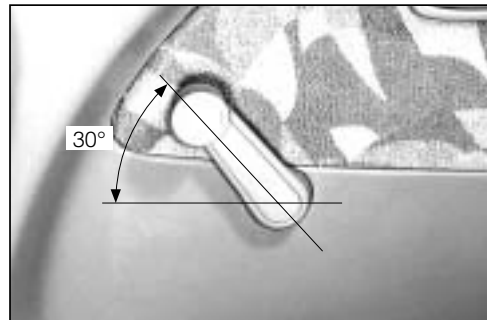

gBO00293-00275

HECKTÜR ÜBERSICHT

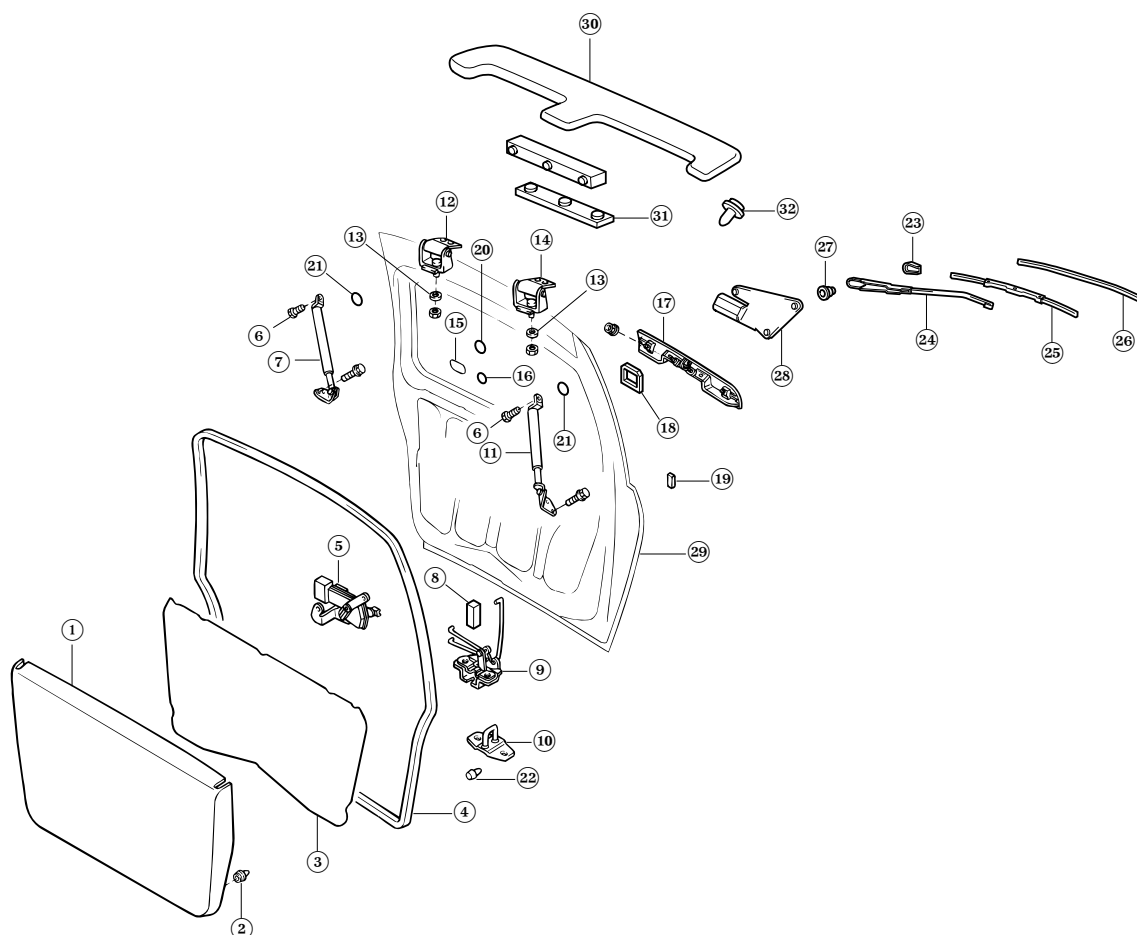

- | | |
|---------------------------------------|-----------------------------------|
| ① Hecktürverkleidung | ①⑦ Türgriff außen |
| ② Halteclip | ①⑧ Türgriffdichtung |
| ③ Abdeckung Wartungsöffnung Nr. 1 | ①⑨ Dämpfer (hinteres Kennzeichen) |
| ④ Türdichtung | ①⑩ Stopfen |
| ⑤ Türschloßbetätigung | ①⑪ Stopfen Nr. 2 |
| ⑥ Befestigungsschraube, Gasdruckfeder | ①⑫ Dämpfer, unten |
| ⑦ Gasdruckfeder rechts | ①⑬ Wischerarmdeckel |
| ⑧ Gummidämpfer, oben | ①⑭ Wischerarm |
| ⑨ Türschloß | ①⑮ Wischerblatt |
| ⑩ Schließer | ①⑯ Wischerblattgummi |
| ⑪ Gasdruckfeder links | ①⑰ Achshülse |
| ⑫ Türscharnier rechts | ①⑱ Wischermotor |
| ⑬ Scharnierpackung | ①⑲ Türblech |
| ⑭ Türscharnier links | ①⑳ Heckspoiler |
| ⑮ Abdeckung | ①㉑ Spoilerdeckel Nr. 1 |
| ⑯ Abdeckung | ①㉒ Clip |

ZERLEGUNG

1. Befestigungsschraube lösen und Wischerarm abbauen.
(Nur Fahrzeuge mit Heckscheibenwischer. Siehe Wartungshandbuch, Kapitel BE.)
2. Halteclips lösen und Hecktürverkleidung entfernen.
3. Abdeckung der Wartungsöffnung vom Türblech lösen.
HINWEIS:
 - Die Abdeckung der Wartungsöffnung ist im Prinzip nicht wiederverwendbar. Wird sie trotzdem wiederverwendet, ist die Abdeckung mit nassen Handschuhen abzunehmen, wobei darauf zu achten ist, daß das Butylklebeband nicht mit anderen Teilen in Berührung kommt. Beim Abnehmen darauf achten, daß das Butylklebeband an der Abdeckung verbleibt.
4. Stecker von der Kennzeichenleuchte, dem Wischermotor und der Türschloßbetätigung abziehen.
(Nur entsprechend ausgestattete Fahrzeuge. Siehe Wartungshandbuch, Kapitel BE.)
5. Befestigungsschrauben lösen und Wischermotor abbauen.
(Nur Fahrzeuge mit Heckscheibenwischer. Ausbau siehe Wartungshandbuch, Kapitel BE.)
6. Gummitülle vom Scheibenwischer abnehmen.



gBO00295-00277

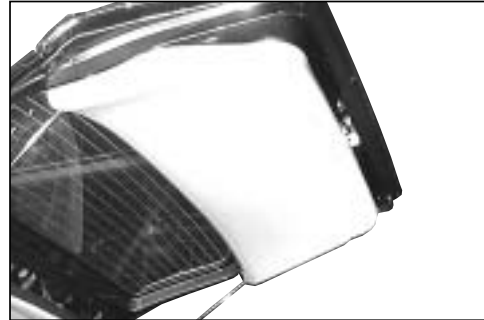

gBO00296-00278



gBO00297-00279

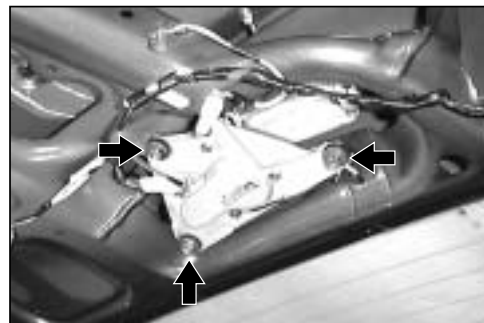

gBO00298-00280



gBO00299-00281

7. Türschließgestänge vom Schließzylinder abnehmen.
8. Halteclip lösen und Schließzylinder ausbauen.
9. Türschließgestänge vom Türgriff trennen.



gBO00300-00282

10. Kabelbriden des Kabelbaums lösen.
11. Stecker von der Kennzeichenleuchte abziehen.
12. Befestigungsschrauben lösen und Kennzeichenleuchte ausbauen.

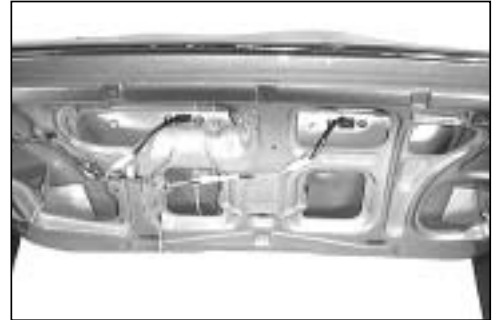

gBO00301-00283

13. Befestigungsschrauben lösen und Türschloß entfernen.



gBO00302-00284

14. Befestigungsschrauben lösen und Türgriff abbauen.

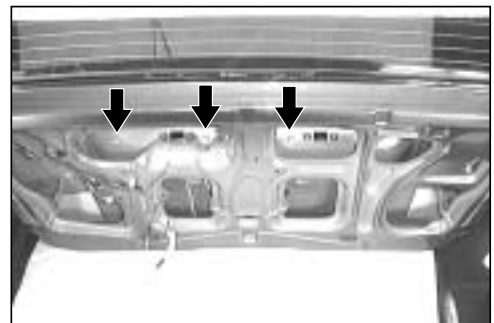

gBO00303-00285

15. Befestigungsschrauben des Heckspoilers lösen.



gBO00304-00286

BO-84

16. Heckspoiler anheben und Stecker von der integrierten Bremsleuchte abziehen.
17. Heckspoiler entfernen.

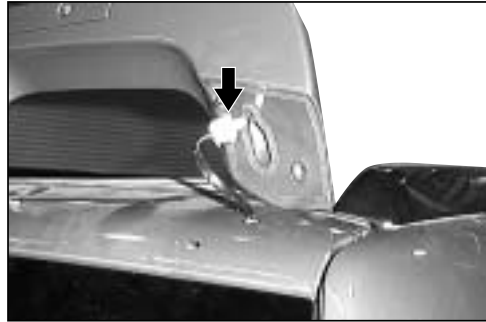

gBO00305-00287

18. Befestigungsschrauben lösen und integrierte Bremsleuchte vom Heckspoiler abnehmen. (Siehe Wartungshandbuch, Kapitel BE.)



gBO00306-00288

19. Scheibenreiniger aus dem Waschbehälter ablassen.
20. Schlauch vom Waschbehälter abziehen.
21. Stecker vom Hecktür-Kabelbaum abziehen.

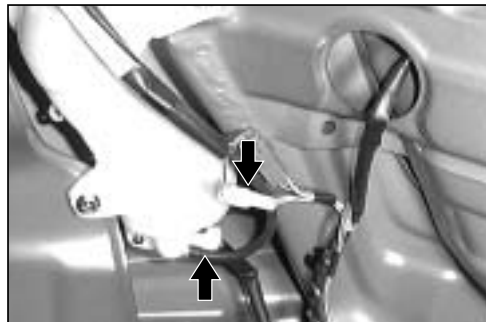

gBO00307-00289

22. Hecktür-Kabelbaum zusammen mit dem Waschschauch herausziehen.



gBO00308-00290

23. Gasdruckfeder ausbauen
 - (1) Halter in der Dachhimmelverkleidung leicht nach oben ziehen und lösen.**VORSICHT:**
 - Darauf achten, daß der Halter nicht zwischen Verkleidung und Karosserie fällt.
 - (2) Hecktür mit der Hand abstützen, Befestigungsschrauben lösen und Gasdruckfeder entfernen.



gBO00309-00291

24. Drei Halteclips an der Hinterkante der Dachhimmelverkleidung abnehmen.

VORSICHT:

- Beim Abnehmen darauf achten, daß der Dachhimmel nicht beschädigt wird.

25. Hecktür abstützen, Muttern der Türscharniere mit einem Steckschlüssel lösen und Hecktür entfernen.

VORSICHT:

- Beim Ausbau darauf achten, daß der Dachhimmel nicht beschädigt wird.
- Darauf achten, daß die Muttern nicht zwischen Verkleidung und Karosserie fallen.

26. Heckscheibenwaschdüse ausbauen

- (1) Deckel hinter der Scheibenwaschdüse entfernen.
- (2) Eine Seite der Verriegelung der Scheibenwaschdüse mit einem Schraubendreher o.ä. hineindrücken.
- (3) Papier zwischen Scheibenwaschdüse und Türblech einführen.
- (4) Verriegelung der Scheibenwaschdüse mit einem flachen Schraubendreher halten und die Gegenseite mit einem zweiten Schraubendreher entriegeln.
- (5) Scheibenwaschdüse zusammen mit dem Waschschauch entfernen.

27. Türscharniere abschrauben.

HINWEIS:

- Das rechte Türscharnier ist mit der Schlauchbride kombiniert.

28. Kabelbriden lösen und Hecktür-Kabelbaum entfernen.

HINWEIS:

- Soll der Kabelbaum wiederverwendet werden, die einzelnen Kabelstränge durch das Türblech führen.

29. Türdichtung vom Türblech abnehmen.

30. Scharnierpackungen entfernen.

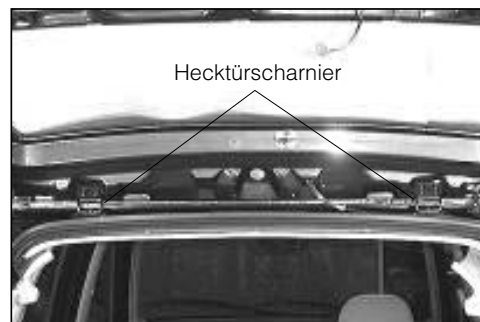

gBO00310-00292

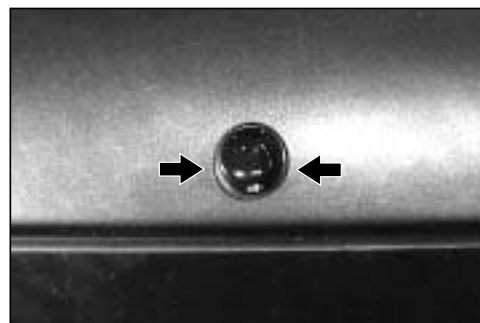

gBO00311-00293

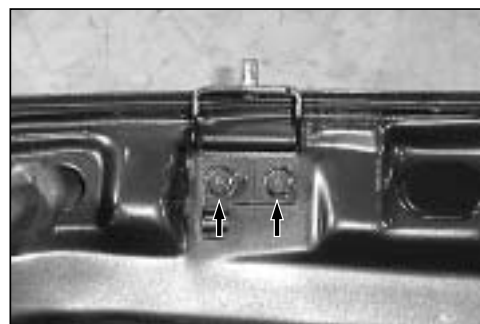

gBO00312-00294



gBO00313-00295

ZUSAMMENBAU

HINWEIS:

- Der Zusammenbau erfolgt sinngemäß in umgekehrter Reihenfolge der Zerlegung. Aus diesem Grunde sind in der folgenden Anweisung nicht alle Abbildungen aufgeführt. Tauchen beim Zusammenbau Schwierigkeiten auf, sind die entsprechenden Abbildungen der Zerlegungssequenz zu konsultieren.

1. Scharnierpackungen in die Oberkante der Türöffnung der Karosserie einsetzen.
2. Türdichtung montieren und Halteclips fixieren.
3. Hecktür-Kabelbaum in die Hecktür einziehen und Kabelbriden befestigen.
4. Türscharniere mit Befestigungsschrauben montieren und Befestigungsschrauben festziehen.

HINWEIS:

- Das rechte Türscharnier ist mit der Schlauchbride kombiniert.

5. Scheibenwaschdüse montieren
 - (1) Gummidichtung der Scheibenwaschdüse montieren.
 - (2) Waschschauch an die Scheibenwaschdüse anschließen.
 - (3) Scheibenwaschdüse mit Waschschauch in das Türblech einsetzen. Sicherstellen, daß die Verriegelung der Scheibenwaschdüse korrekt einrastet.
 - (4) Waschschauch an Düsenschlauch anschließen.
 - (5) Deckel hinter der Scheibenwaschdüse montieren.
6. Hecktür abstützen, in Einbaulage bringen und mit den Türscharnieren an der Karosserie befestigen. Muttern mit einem Steckschlüssel festziehen

VORSICHT:

- Beim Einbau darauf achten, daß der Dachhimmel nicht beschädigt wird.
- Darauf achten, daß die Muttern nicht zwischen Verkleidung und Karosserie fallen.

7. Drei Halteclips an der Hinterkante der Dachhimmelverkleidung anbringen.

VORSICHT:

- Beim Aufsetzen darauf achten, daß der Dachhimmel nicht beschädigt wird.

8. Gasdruckfedern einbauen
 - (1) Halter in der Dachhimmelverkleidung befestigen.

VORSICHT:

- Darauf achten, daß der Halter nicht zwischen Verkleidung und Karosserie fällt.

(2) Hecktür mit der Hand abstützen und Gasdruckfeder anschrauben.

9. Hecktür-Kabelbaum zusammen mit dem Waschschauch in die Hecktür einziehen.
10. Stecker am Hecktür-Kabelbaum anschließen.
11. Schlauch am Waschbehälter anschließen.
12. Waschbehälter mit Scheibenreiniger füllen.
13. Integrierte Bremsleuchte mit Befestigungsschrauben im Heckspoiler montieren. Stecker auf der rechten Seite des Heckspoilers durch die Öffnung führen. (Nur Fahrzeuge mit Heckspoiler.)
14. Heckspoiler provisorisch an der Karosserie ansetzen.
15. Bremsleuchtenstecker anschließen.
16. Heckspoiler mit Befestigungsschrauben montieren und Befestigungsschrauben mit einem Steckschlüssel festziehen.

VORSICHT:

- Darauf achten, daß die Kante der Öffnung in der Hecktür nicht beschädigt wird.

17. Türgriff mit Muttern montieren und Muttern festziehen.
18. Türschloß mit Befestigungsschrauben in der Hecktür montieren. Befestigungsschrauben festziehen.

19. Kennzeichenleuchten mit Befestigungsschrauben montieren.
20. Kabelbriden des Hecktür-Kabelbaums montieren.
21. Türschließgestänge mit dem Türgriff verbinden.
22. Schließzylinder mit neuer Dichtung montieren.
23. Schließzylinder mit dem Halteclip sichern.
24. Türschließgestänge mit dem Schließzylinder verbinden.
25. Gummitülle des Scheibenwischers an der Hecktür montieren.
(Nur Fahrzeuge mit Heckscheibenwischer.)
26. Wischermotor mit Befestigungsschrauben montieren.
(Nur Fahrzeuge mit Heckscheibenwischer.)
27. Stecker der Kennzeichenleuchten, Wischermotor und Türschloßbetätigung anschließen.
(Nur entsprechend ausgestattete Fahrzeuge. Siehe Wartungshandbuch, Kapitel BE.)

gBO00314-00000

28. Abdeckung der Wartungsöffnung einbauen
 - (1) Butylklebeband in die Sicke des Türblechs applizieren.
 - (2) Abdeckung der Wartungsöffnung andrücken.
29. Halteclips auf der Rückseite der Türverkleidung montieren.
30. Scheibenwischerarm mit Mutter befestigen.
(Nur Fahrzeuge mit Heckscheibenwischer. Siehe Wartungshandbuch, Kapitel BE.)

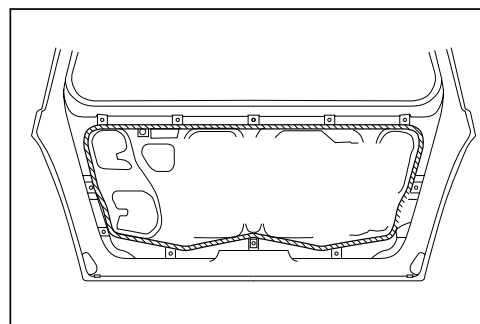

gBO00315-00297

VERKLEIDUNG ÜBERSICHT

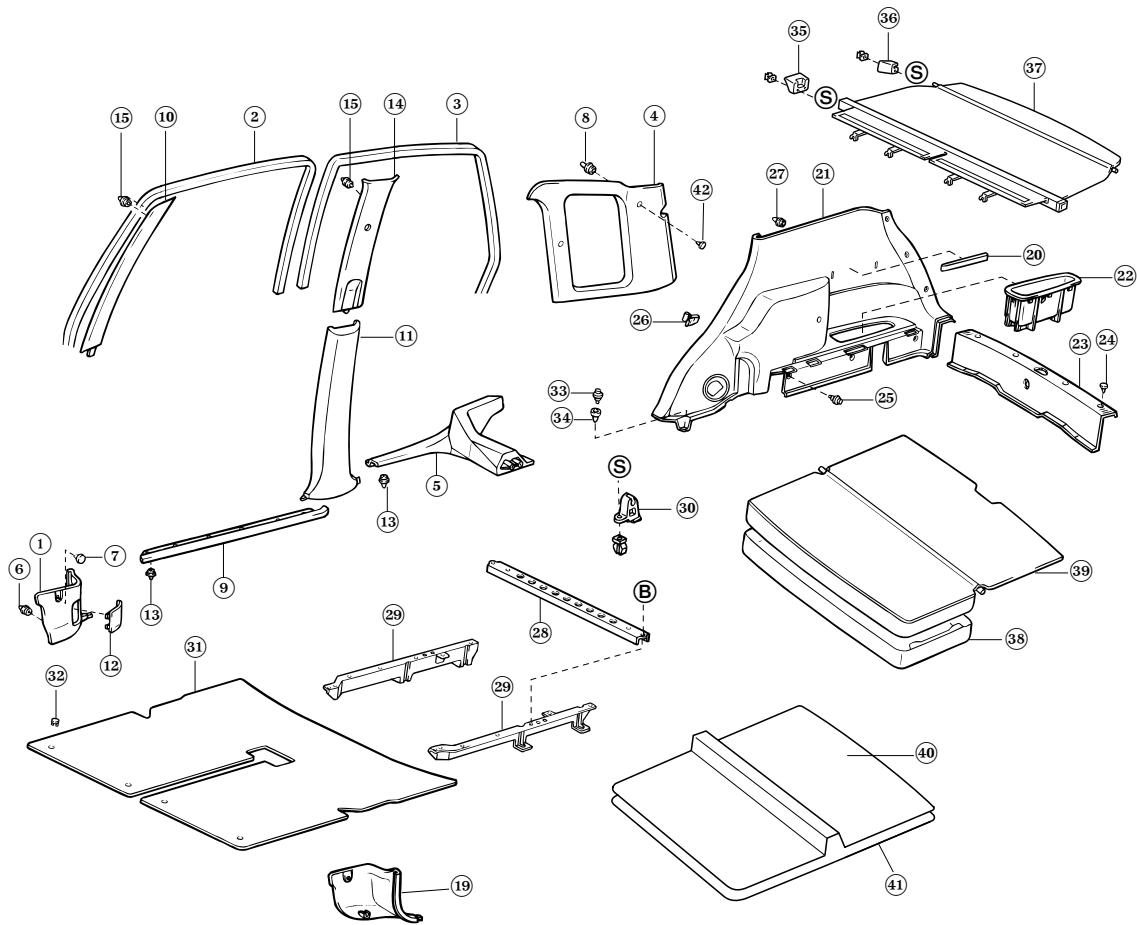

- | | |
|--|--------------------------------|
| ① Windlaufverkleidung (R) | ②② Gepäcktasche (R, L) |
| ② Vordertüröffnungsverkleidung (R, L) | ②③ Untere Heckverkleidung |
| ③ Hintertüröffnungsverkleidung (R, L) | ②④ Halteclip (R, L) |
| ④ Deckenverkleidung (R, L) | ②⑤ Halteclip (R, L) |
| ⑤ Scheuersteg, Hintertür (R, L) | ②⑥ Halteclip (R, L) |
| ⑥ Halteclip (R, L) | ②⑦ Verkleidungshalter (R, L) |
| ⑦ Halteclip (R, L) | ②⑧ Bodenträger |
| ⑧ Verkleidungshalter (R, L) | ②⑨ Rücksitzseitenrahmen (R, L) |
| ⑨ Scheuersteg, Vordertür (R, L) | ③① Scharnierhaken (R, L) |
| ⑩ "A"-Säulenverkleidung (R, L) | ③② Bodenbrett |
| ⑪ "B"-Säulenverkleidung (R, L) | ③③ Halteclip |
| ⑫ Deckel, Windlaufwartungsöffnung (R, L) | ③④ Halter |
| ⑬ Halter (R, L) | ③⑤ Abdeckungshalter (R, L) |
| ⑭ Obere "A"-Säulenverkleidung (R, L) | ③⑥ Abdeckungshänger (R, L) |
| ⑮ Halter (R, L) | ③⑦ Abdeckung, Gepäckraum |
| ⑯ Halteclip (R, L) | ③⑧ Rücksitzüberzug Nr. 2 |
| ⑰ Halteclip (R, L) | ③⑨ Rücksitzpolster Nr. 2 |
| ⑱ Halteclip (R, L) | ④① Deckel, Ersatzreifen |
| ⑲ Windlauf-Seitenverkleidung (L) | ④② Hintere Bodenmatte |
| ⑳ Taschenband | ④③ Halteclip |
| ㉑ Seitenverkleidung (R, L) | |

AUSBAU

1. Vordertür-Scheuersteg ausbauen
 - (1) Halteclips sukzessive nach oben ziehen und Scheuersteg lösen.
 - (2) Scheuersteg entfernen.
2. Windlauf-Seitenverkleidung ausbauen
Halteclips sukzessive herausziehen und Windlauf-Seitenverkleidung lösen.
3. Hintertür-Scheuersteg ausbauen
 - (1) Halteclips eine Kerbe weit hineinstoßen, um sie zu lösen, und Halteclips entfernen.
 - (2) Halteclips unter dem Scheuersteg nach oben ziehen und Scheuersteg lösen.
 - (3) Hintertür-Scheuersteg mit Halteclips entfernen.
4. Verkleidung "B"-Säule ausbauen.
5. Vordertüröffnungsverkleidung herausziehen und entfernen.
6. Hintertüröffnungsverkleidung herausziehen und entfernen.
7. Obere "B"-Säulenverkleidung ausbauen
 - (1) Schulteranker des äußeren Vordersitz-Sicherheitsgurts entfernen.
(Siehe Abschnitt Sicherheitsgurte.)
 - (2) Obere "B"-Säulenverkleidung nach oben ziehen, um die Halteclips zu lösen.
 - (3) Obere "B"-Säulenverkleidung entfernen.
8. "A"-Säulenverkleidung ausbauen
 - (1) Halteclips auf der Rückseite der "A"-Säulenverkleidung sukzessive lösen.
 - (2) "A"-Säulenverkleidung entfernen.
9. Bodenbrett ausbauen.
(Nur Fahrzeuge mit drittem Sitz)
10. Untere Heckverkleidung ausbauen
 - (1) Den mittleren Teil der Halteclips eine Kerbe nach innen stoßen und entriegeln.
 - (2) Halteclips von der Verkleidung entfernen.
 - (3) Untere Heckverkleidung abnehmen.
11. Seitenverkleidung ausbauen
 - (1) Gepäcktasche von der Seitenverkleidung abnehmen.
 - (2) Armlehnenkonsole ausbauen.
(Siehe Abschnitt Rücksitze.)
 - (3) Gepäckraumabdeckung ausbauen.
 - (4) Rücksitzlehne ausbauen. (Siehe Abschnitt Rücksitze.)
 - (5) Befestigungsschraube lösen und Abdeckungshalter entfernen.
(Nur Fahrzeuge mit Gepäckraumabdeckung.)
 - (6) Befestigungsschraube lösen und Abdeckungshänger entfernen.
(Nur Fahrzeuge mit Gepäckraumabdeckung.)
 - (7) Mittelteil der Halteclips eine Kerbe hineinstoßen und entriegeln.
 - (8) Drei Halteclips an der Hecktürseite vorsichtig lösen und Deckenverkleidung entfernen.
12. Deckenverkleidung entfernen
 - (1) Schulteranker des äußeren Vordersitz-Sicherheitsgurts entfernen.
(Siehe Abschnitt Sicherheitsgurte.)
 - (2) Halteclips der "B"-Säulenverkleidung sukzessive lösen.
 - (3) Deckenverkleidung entfernen.
13. Kinderrückhaltesystem ausbauen. (Nur Ausführung Australien)

BO-90

14. Befestigungsschrauben des Bodenträgers lösen und Bodenträger entfernen.
15. Befestigungsschrauben lösen und Bodenbrett entfernen.
16. Befestigungsschrauben lösen und Rücksitzseitenrahmen entfernen.
17. Scharnierhaken vom Rücksitzseitenrahmen abschrauben.
18. Hecktürdichtung ausbauen.
19. Halteclips lösen und Dachhimmelverkleidung entfernen.



gBO00318-00299

EINBAU

1. Dachhimmelverkleidung einbauen.
2. Hecktürdichtung einbauen.
3. Scharnierhaken mit Befestigungsschrauben am Rücksitzseitenrahmen anbauen.
4. Rücksitzseitenrahmen mit Befestigungsschrauben montieren.
5. Bodenbrett mit Befestigungsschrauben montieren.
6. Bodenträger mit Befestigungsschrauben montieren.
7. Kinderrückhaltesystem einbauen. (Nur Ausführung Australien)

Anziehdrehmoment: 15,4 – 28,6 N·m
(1,57 – 2,91 kgf·m)

gBO00319-00000

8. Deckenverkleidung einbauen
 - (1) Sicherstellen, daß die Halteclips auf der Rückseite der Verkleidung korrekt einrasten.
 - (2) Halteclips der Deckenverkleidung von Hand in waagerechter Richtung leicht in die Öffnungen der Karosserie klopfen.

VORSICHT:

- Halteclips nur leicht mit der Hand klopfen. Verwendung von Werkzeugen (Hammer usw.) beschädigt die Halteclips oder benachbarte Teile.

- (3) Halteclips der Deckenverkleidung montieren.

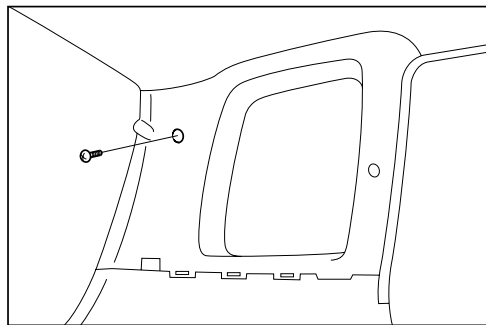

gBO00320-00300

9. Seitenverkleidung einbauen
 - (1) Drei Halteclips an der Seitenverkleidung montieren.
 - (2) Seitenverkleidung montieren.
 - (3) Mittelteil des Halteclips gemäß nebenstehender Abbildung montieren.
 - (4) Halteclips montieren, Mittelteil soweit eindrücken, bis er mit der Oberfläche bündig abschließt und Halteclip verriegeln.
 - (5) Gepäcktasche an der Seitenverkleidung anbauen.
 - (6) Armlehnenkonsole montieren.
(Siehe Abschnitt Rücksitze.)
 - (7) Rücklehnenpolster einbauen. (Siehe Abschnitt Rücksitze.)
 - (8) Gepäckraum-Abdeckungshänger mit Befestigungsschraube montieren.
(Nur Fahrzeuge mit Gepäckraumabdeckung.)
 - (9) Gepäckraum-Abdeckungshalter mit Befestigungsschraube montieren.
(Nur Fahrzeuge mit Gepäckraumabdeckung.)
 - (10) Gepäckraumabdeckung montieren.
10. Untere Heckverkleidung einbauen
 - (1) Untere Heckverkleidung in Einbaulage bringen.
 - (2) Mittelteil des Halteclips setzen.
 - (3) Halteclips montieren, Mittelteil soweit eindrücken, bis er mit der Oberfläche bündig abschließt und Halteclip verriegeln.
11. Bodenbrett einbauen. (Nur Fahrzeuge mit drittem Sitz)
12. "A"-Säulenverkleidung einbauen
 - (1) Sicherstellen, daß die Halteclips korrekt einrasten.
 - (2) Unteres Ende der "A"-Säulenverkleidung in die "A"-Säule einführen.
 - (3) Halteclips an der "A"-Säule befestigen und Verkleidung fixieren.
13. "B"-Säulenverkleidung einbauen
 - (1) Sicherstellen, daß Halteclips korrekt installiert sind.
 - (2) "B"-Säulenverkleidung an der "B"-Säule anbringen; sicherstellen, daß die Halteclips korrekt einrasten.
 - (3) Schulteranker des äußeren Vordersitz-Sicherheitsgurts montieren. (Siehe Abschnitt Sicherheitsgurte.)
14. Untere "B"-Säulenverkleidung einbauen.
15. Vordertüröffnungsverkleidung einbauen.
16. Hintertüröffnungsverkleidung.
17. Hintertür-Scheuersteg einbauen
 - (1) Sicherstellen, daß die Halteclips korrekt installiert sind.
 - (2) Hintertür-Scheuersteg einbauen. Sicherstellen, daß die Halteclips korrekt installiert sind.
 - (3) Mittelteil des Halteclips in die entriegelte Stellung bringen.
 - (4) Halteclips montieren, Mittelteil soweit eindrücken, bis er mit der Oberfläche bündig abschließt und Halteclip verriegeln.
18. Windlaufverkleidung einbauen
 - (1) Sicherstellen, daß die Halteclips korrekt installiert sind.
 - (2) Windlaufverkleidung einsetzen. Sicherstellen, daß die Halteclips korrekt installiert sind.
 - (3) Windlaufverkleidung mit den Halteclips fixieren.
19. Vordertür-Scheuersteg einbauen
 - (1) Sicherstellen, daß die Halteclips korrekt installiert sind.
 - (2) Vordertür-Scheuersteg einsetzen. Sicherstellen, daß die Halteclips korrekt installiert sind.



gB000321-00301

gB000322-00000

SCHEIBEN ÜBERSICHT

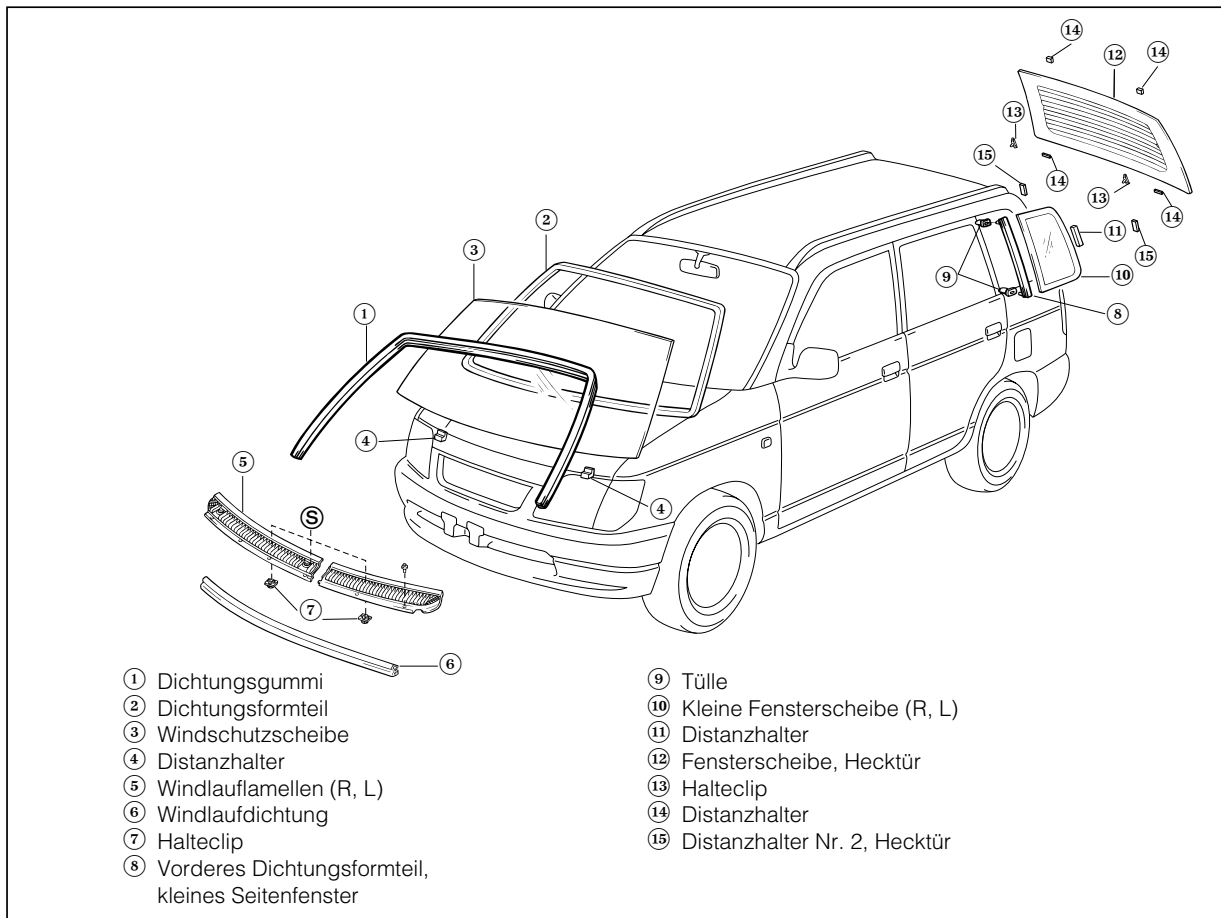

gBO00323-00302

AUSBAU

1. Vorbereitende Maßnahmen vor dem Ausbau

(1) Lackierung im Bereich der Fenster schützen

Lackierung im Bereich der Fenster mit Abdeckband o.ä. abkleben.

VORSICHT:

- Klebeband so nahe wie möglich an der Kante der Fensteröffnung anbringen.
- Innen- und Außenseite des Fahrzeuges abdecken.

(2) Vor Ausbau der Scheibe(n) folgende Teile abbauen.

① Vor dem Ausbau der Windschutzscheibe:

- "A"-Säulenverkleidung (siehe Abschnitt Verkleidung.)
- Den vorderen sowie den hinteren Teil der Dachhimmelverkleidung (siehe Dachhimmelverkleidung.)
- Scheibenwischerarme (siehe Wartungshandbuch, Kapitel BE.)
- Windlaufdichtung (siehe Wartungshandbuch, Kapitel BE.)
- Windlaufblenden (siehe Wartungshandbuch, Kapitel BE.)

② Vor dem Ausbau der seitlichen Fensterscheibe:

- Deckenverkleidung (siehe Abschnitt Verkleidung.)

③ Vor dem Ausbau der Heckscheibe:

- Hecktürverkleidung (siehe Abschnitt Verkleidung.)
- Heckspoiler (siehe Abschnitt Verkleidung.)
- Heckscheibenwischerarm (siehe Wartungshandbuch, Kapitel BE.)

- Scheibenkleber mit einem Messer abschneiden, um eine kleine Öffnung zu bilden, durch die eine Stahlsaite gezogen werden kann.

VORSICHT:

- Lackierung nicht mit dem Messer beschädigen.

HINWEIS:

- Läßt sich an der beabsichtigten Stelle nur schwer eine Öffnung bilden, Öffnung an einer anderen Stelle ansetzen.
- Stahlsaite erhitzen, so daß der Scheibenkleber durchgebrannt werden kann.

VORSICHT:

- Berührung mit der heißen Stahlsaite vermeiden; Verbrennungsgefahr.

gBO00324-00000

- Stahlsaite durch die Öffnung führen.
- Beide Enden der Stahlsaite mit Zange halten, auf der ganzen Scheibenbreite hin und her ziehen, um den Scheibenkleber zu entfernen.

HINWEIS:

- Einige Stellen lassen sich nur schwer schneiden, da Distanzhalter und Klammern zwischen der Scheibe und der Karosserie vorhanden sind.
- Vorderen Dichtungsformteil, Distanzhalter und Tülle zusammen durchschneiden.

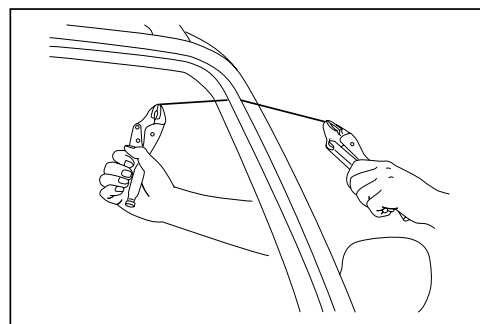

gBO00325-00303

- Fensterscheibe herausheben.
- Verbleibendes Material der Klammern, Distanzhalter und Halteclips vom Fensterrahmen entfernen.

gBO00326-00000

- Klebeflächen des Fensterrahmens und der Fensterscheibe wie folgt reinigen.

VORSICHT:

- Das verwendete Werkzeug, wie Kittmesser etc., ebenfalls entfetten.

- (1) Die von der Stahlsaite geschnittene Oberfläche des Scheibenklebers mit einem Kittmesser glattstreichen und eine dünne Schicht Klebmasse auf der Oberfläche belassen.
- (2) Mittleren Halteclip entfernen und Kontaktflächen der Heckscheibe entfetten.

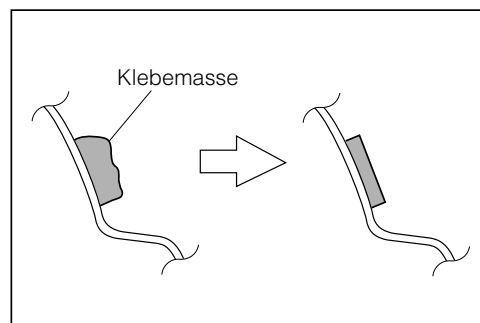

gBO00327-00304

BO-94

- (3) Restliche Tüllen von Seitenfensterrahmen entfernen.

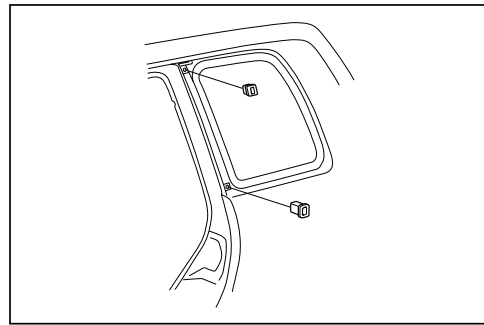

gBO00328-00305

EINBAU

Windschutzscheibe

1. Dichtungformteil der Windschutzscheibe gemäß untenstehender Abbildung in Einbaulage ansetzen.
2. Wurde die Klebemasse vollständig entfernt, Kontaktflächen von Scheibe und Rahmen mit Klebstoffgrundierung bestreichen.

HINWEIS:

- Klebstoffgrundierung nicht anwenden, wenn eine dünne Schicht Klebemasse auf dem Fensterrahmen oder der Scheibe belassen wurde. Klebemasse drei Minuten nach dem Aufbringen der Klebstoffgrundierung applizieren.

3. Klebemasse an den Stellen gemäß nebenstehender Abbildung auftragen.
Klebmasse so auftragen, daß die Fußbreite des Streifens 8 mm, die Höhe 12 mm beträgt.

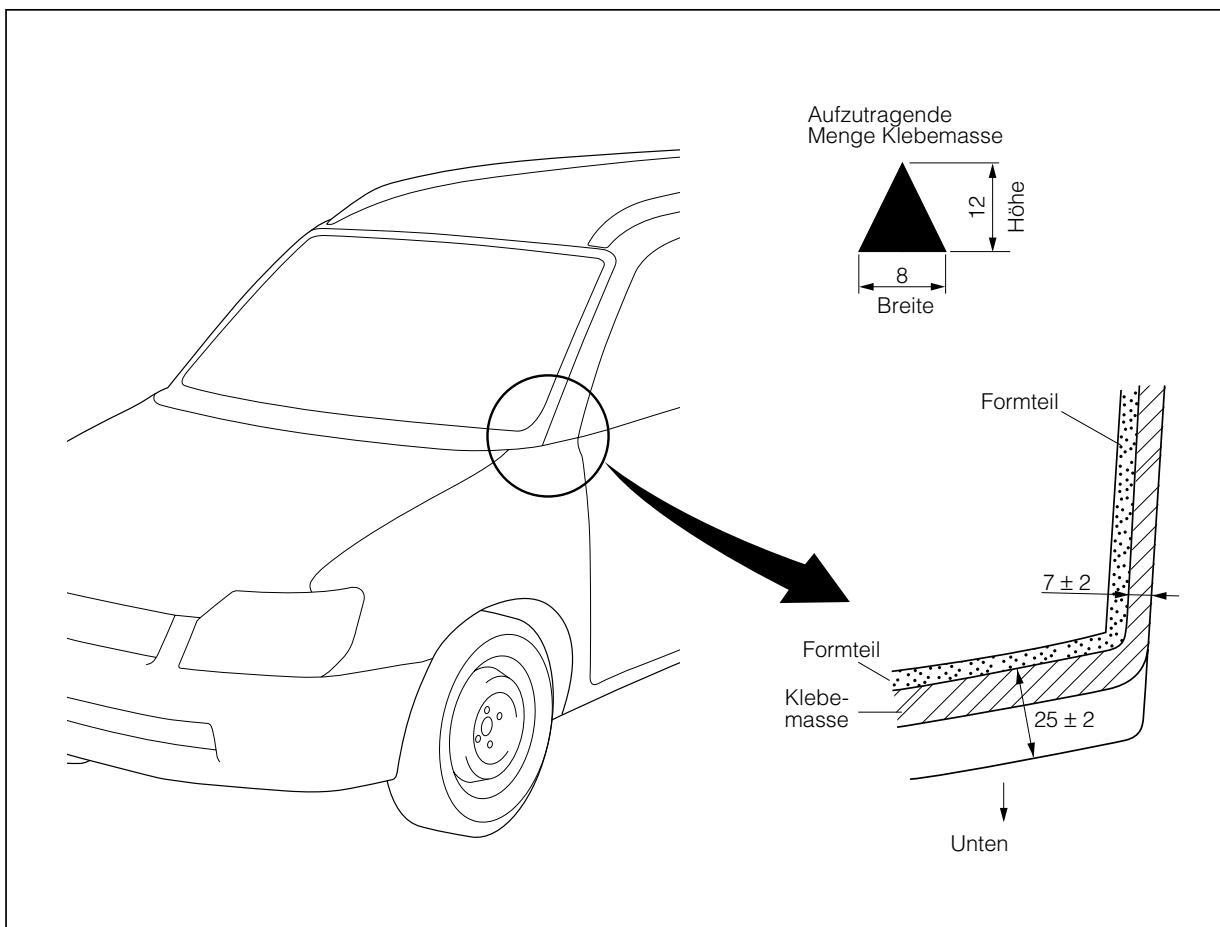

gBO00329-00306

4. Distanzhalter der Windschutzscheibe mit Klebmasse in die Ausklinkungen des Windlaufs einsetzen.



gBO00330-00307

5. Windschutzscheibe mit Vakuumfensterhebern einsetzen. Ganze Oberfläche der Scheibe andrücken, so daß sie auf dem ganzen Umfang anliegt.

HINWEIS:

- Gefärbte Stellen der Windschutzscheibe mit den Distanzhaltern ausrichten.

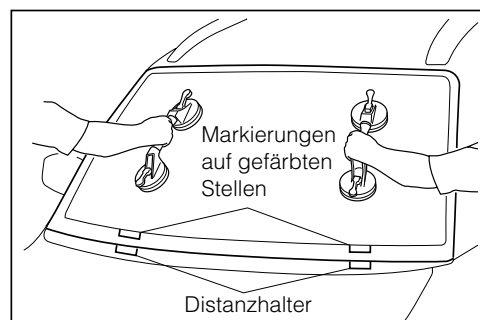

gBO00331-00308

6. Herausquellende Klebmasse mit Spachtel gemäß nebenstehender Abbildung glätten.
7. Dichtungsgummi einsetzen.
8. Klebmasse vollständig trocknen lassen.

HINWEIS:

- Aushärtungszeit des Kleberherstellers beachten.

VORSICHT:

- Fahrzeug nicht bewegen, bis die Klebmasse vollständig ausgehärtet ist.

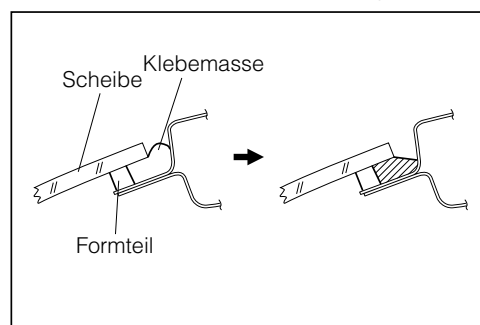

gBO00332-00309

Für folgende Arbeitsschritte, siehe Wartungshandbuch, Kapitel BE, Scheibenwischer.

9. Windlauflamellen montieren.
10. Windlaufdichtung montieren.
11. Scheibenwischerarme anbauen.
12. Sicherstellen, daß keine Wasser-Leckstellen vorhanden sind.

Werden Leckstellen festgestellt, Leckstellen beheben oder Windschutzscheibe erneut (korrekt) einbauen.

gBO00333-00000

BO-96

Seitenfensterscheibe

1. Doppelklebeband gemäß nebenstehender Abbildung auf die Seitenscheibe applizieren. Vorderes Dichtungselement anbringen.

HINWEIS:

- Doppelklebeband um die Kante auf die obere Stirnseite der Scheibe umschlagen.

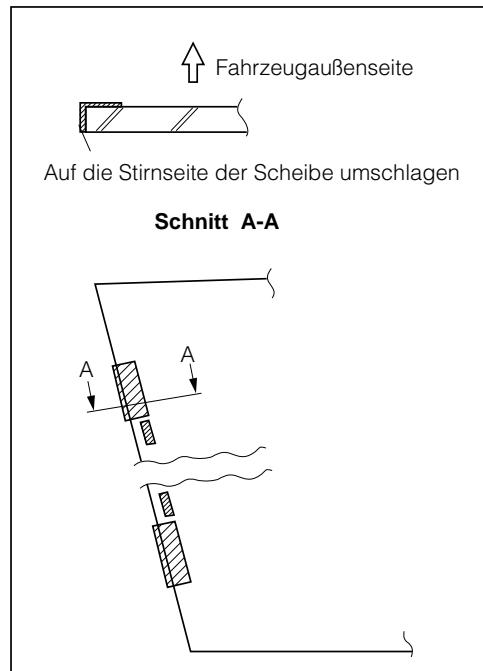

gBO00334-00310

2. Wurde die Klebemasse vollständig entfernt, Kontaktflächen von Scheibe und Rahmen mit Klebstoffgrundierung bestreichen.

HINWEIS:

- Klebstoffgrundierung nicht anwenden, wenn eine dünne Schicht Klebemasse auf dem Fensterahmen oder der Scheibe belassen wurde. Klebemasse drei Minuten nach dem Aufbringen der Klebstoffgrundierung applizieren.

3. Klebemasse an den Stellen gemäß nebenstehender Abbildung auftragen.

Klebmasse so auftragen, daß die Fußbreite des Streifens 8 mm, die Höhe 12 mm beträgt.

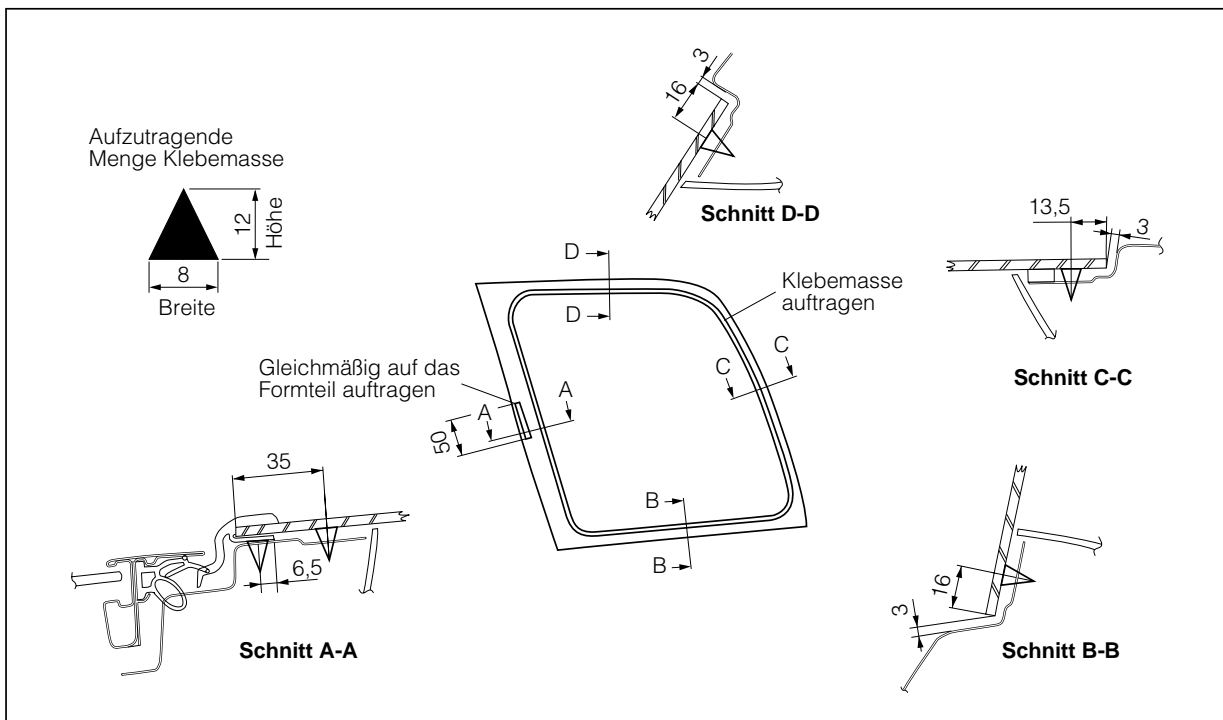

gBO00335-00311

4. Seitenscheibe gemäß nebenstehender Abbildung auf der Kante des Fensterrahmens ansetzen.
5. Tüllen im Fensterrahmen gemäß nebenstehender Abbildung ansetzen.
6. Vorstehende Teile des Dichtungsformteils in die Öffnungen der Tüllen setzen und Scheibe montieren. Ganze Oberfläche der Scheibe andrücken, so daß sie auf dem ganzen Umfang anliegt.

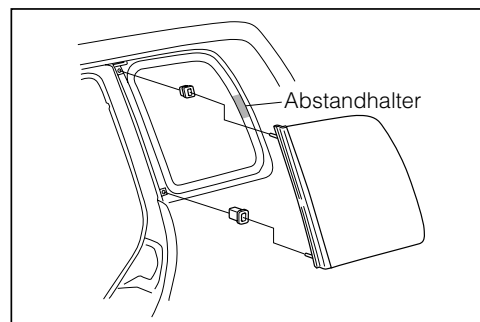

gBO00336-00312

7. Herausquellende Klebemasse mit Spachtel glätten.
8. Klebemasse vollständig trocknen lassen.

HINWEIS:

- Aushärtungszeit des Kleberherstellers beachten.

VORSICHT:

- Fahrzeug nicht bewegen, bis die Klebemasse vollständig ausgehärtet ist.

9. Deckenverkleidung montieren.
(Siehe Abschnitt Verkleidung)
10. Sicherstellen, daß keine Wasser-Leckstellen vorhanden sind.
Werden Leckstellen festgestellt, Leckstellen beheben oder Seitenscheibe erneut (korrekt) einbauen.

gBO00337-00000

Heckscheibe

1. Mittlere Halteclips der Heckscheibe entfetten.
2. Klebemasse auf die mittleren Halteclips auftragen.
3. Halteclips gemäß nebenstehender Abbildung an der Heckscheibe anbringen.
(Nebenstehende Abbildung zeigt Einbauort der Halteclips, Ansicht von links. Die rechte Seite ist spiegelgleich.)

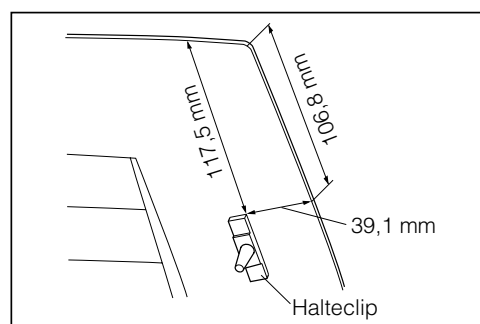

gBO00338-00313

BO-98

4. Wurde die Klebemasse vollständig entfernt, Kontaktflächen von Scheibe und Rahmen mit Klebstoffgrundierung bestreichen.

HINWEIS:

- Klebstoffgrundierung nicht anwenden, wenn eine dünne Schicht Klebemasse auf dem Fensterahmen oder der Scheibe belassen wurde.
- Klebemasse drei Minuten nach dem Aufbringen der Klebstoffgrundierung applizieren.

5. Klebemasse an den Stellen gemäß nebenstehender Abbildung auftragen.

Klebmasse so auftragen, daß die Fußbreite des Streifens 8 mm, die Höhe 12 mm beträgt.

6. Klebemasse auf die Distanzhalter auftragen und Distanzhalter an den Stellen gemäß nebenstehender Abbildung an der Heckscheibe anbringen.

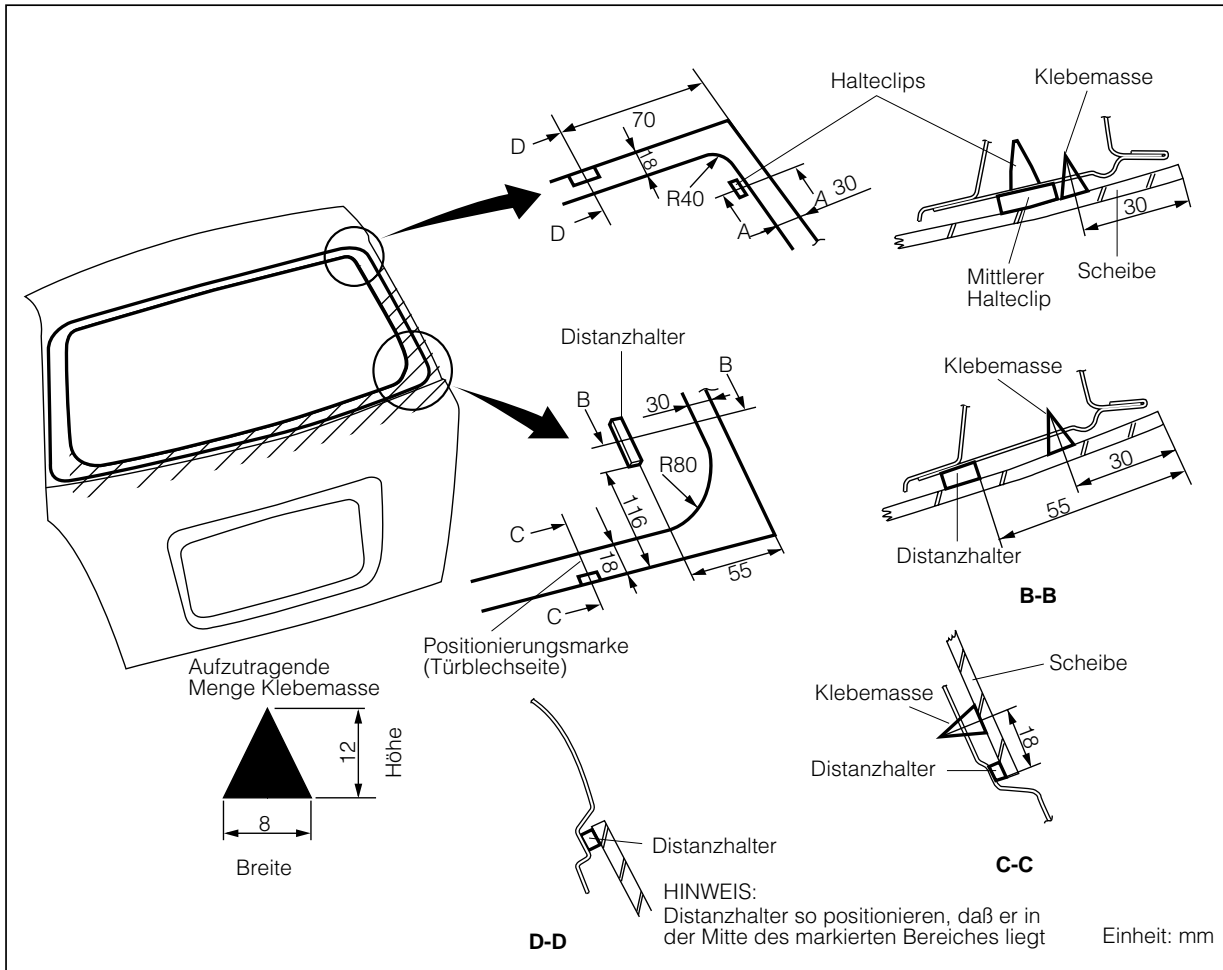

7. Vorstehenden Teil des Halteclips in die Öffnung der Hecktür einführen und Heckscheibe einsetzen. Ganze Oberfläche der Scheibe andrücken, so daß sie auf dem ganzen Umfang anliegt.
8. Herausquellende Klebmasse mit Spachtel gemäß nebenstehender Abbildung glätten.
9. Klebmasse vollständig trocknen lassen.

HINWEIS:

- Aushärtungszeit des Kleberherstellers beachten.

VORSICHT:

- Fahrzeug nicht bewegen, bis die Klebmasse vollständig ausgehärtet ist.

10. Hecktürverkleidung einbauen.
(Siehe Abschnitt Hecktür.)

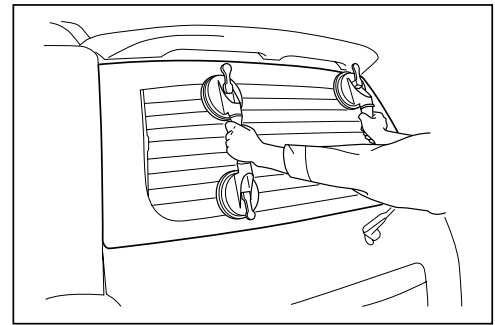

gBO00340-00315

BO-100

KRAFTSTOFFBEHÄLTER ÜBERSICHT

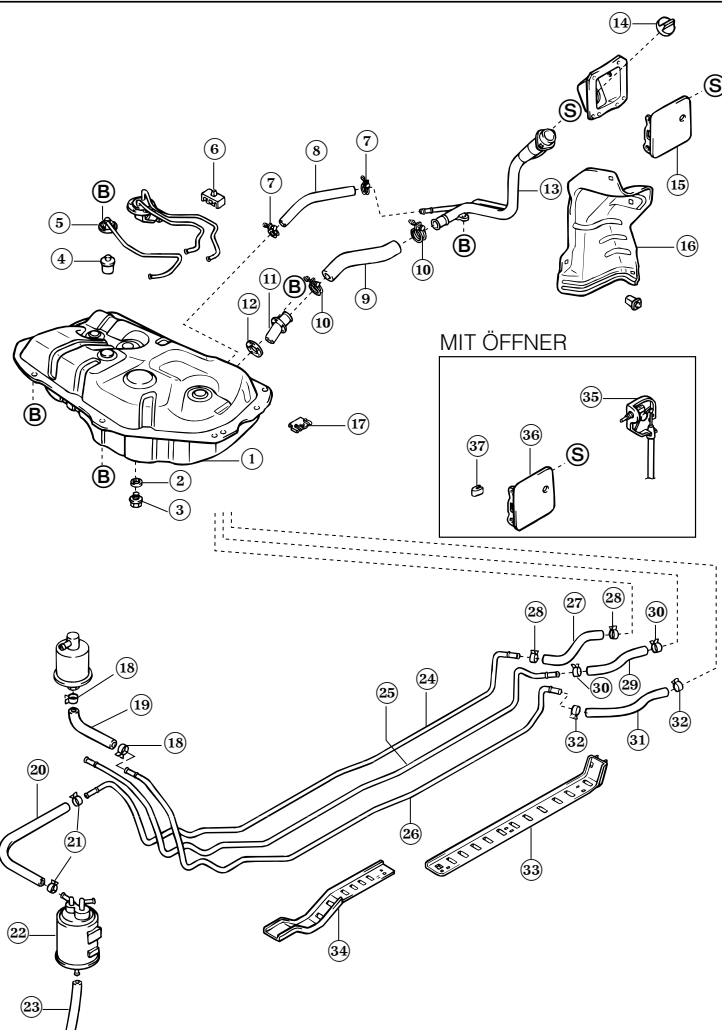

- | | |
|---|---|
| ① Kraftstoffbehälter | ⑱ Kraftstoffschlauch |
| ② Dichtung | ⑳ Kraftstoffschlauch |
| ③ Ablassstopfen | ㉑ Schlauchschelle |
| ④ Kraftstoff-Abschaltventil | ㉒ Aktivkohlefilter |
| ⑤ Kraftstoffbehälter-Entlüftungsrohr Nr. 2 | ㉓ Aktivkohlefilterschlauch |
| ⑥ Bride | ㉔ Kraftstoffemissionsleitung (Baugruppe) |
| ⑦ Bride | ㉕ Rücklaufleitung Nr. 2 |
| ⑧ Entlüftungsschlauch | ㉖ Hauptleitung Nr. 1 |
| ⑨ Kraftstoffeinfüllschlauch | ㉗ Kraftstoffschlauch Nr. 5 |
| ⑩ Bride, Einfüllschlauch | ㉘ Bride, Kraftstoffschlauch Nr. 7 |
| ⑪ Kraftstoffeinfüllrohr
(Baugruppe unteres Rohr) | ㉙ Kraftstoffschlauch Nr. 1 |
| ⑫ Dichtung, Kraftstoff-Vorratsgeber Nr. 1 | ㉚ Bride, Kraftstoffschlauch Nr. 8 |
| ⑬ Kraftstoffeinfüllrohr
(Baugruppe oberes Rohr) | ㉛ Kraftstoffschlauch Nr. 3 |
| ⑭ Einfülldeckel (Baugruppe) | ㉜ Schlauchschelle |
| ⑮ Einfüllklappe (Baugruppe) | ㉝ Protektor, Kraftstoffleitung Nr. 2 |
| ⑯ Einfüllrohrschutz | ㉞ Protektor, Kraftstoffleitung |
| ⑰ Flanschverstärkung, Kraftstoffbehälter | ㉟ Verriegelung, Einfüllklappe (Baugruppe) |
| ⑱ Schlauchschelle | ㊱ Einfüllklappe (Baugruppe) |
| | ㊲ Scharnierfeder, Einfüllklappe |

HINWEIS:

- Aus- bzw. Einbau des Kraftstoffbehälters siehe Wartungshandbuch, Kapitel MA.

EINFÜLLROHR AUSBAUEN

1. Einfüllrohrschutz durchschneiden und abnehmen.
2. Schlauchschellen abnehmen und Kraftstoffschlauch sowie Entlüftungsschlauch entfernen.
3. Einfüllklappenöffner abbauen.
(Siehe Abschnitt Einfüllklappenöffner.)
4. Einfülldeckel entfernen.
5. Befestigungsschrauben lösen und Einfüllkasten mit Einfüllschutz abbauen.
6. Befestigungsschrauben lösen und Kraftstoffeinfüllrohr abbauen.
7. Einfüllklappenverriegelung abbauen.
8. Einfüllkasten vom Einfüllschutz trennen.

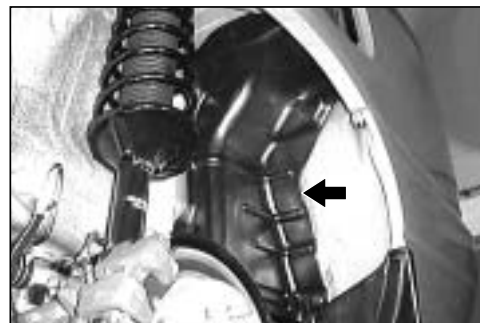

gBO00342-00317

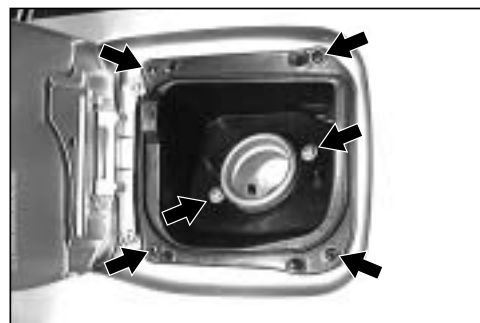

gBO00343-00318



gBO00344-00319

EINFÜLLROHR EINBAUEN

Bauteile sinngemäß in umgekehrter Reihenfolge des Ausbaus montieren.

BO-102

GASPEDAL ÜBERSICHT

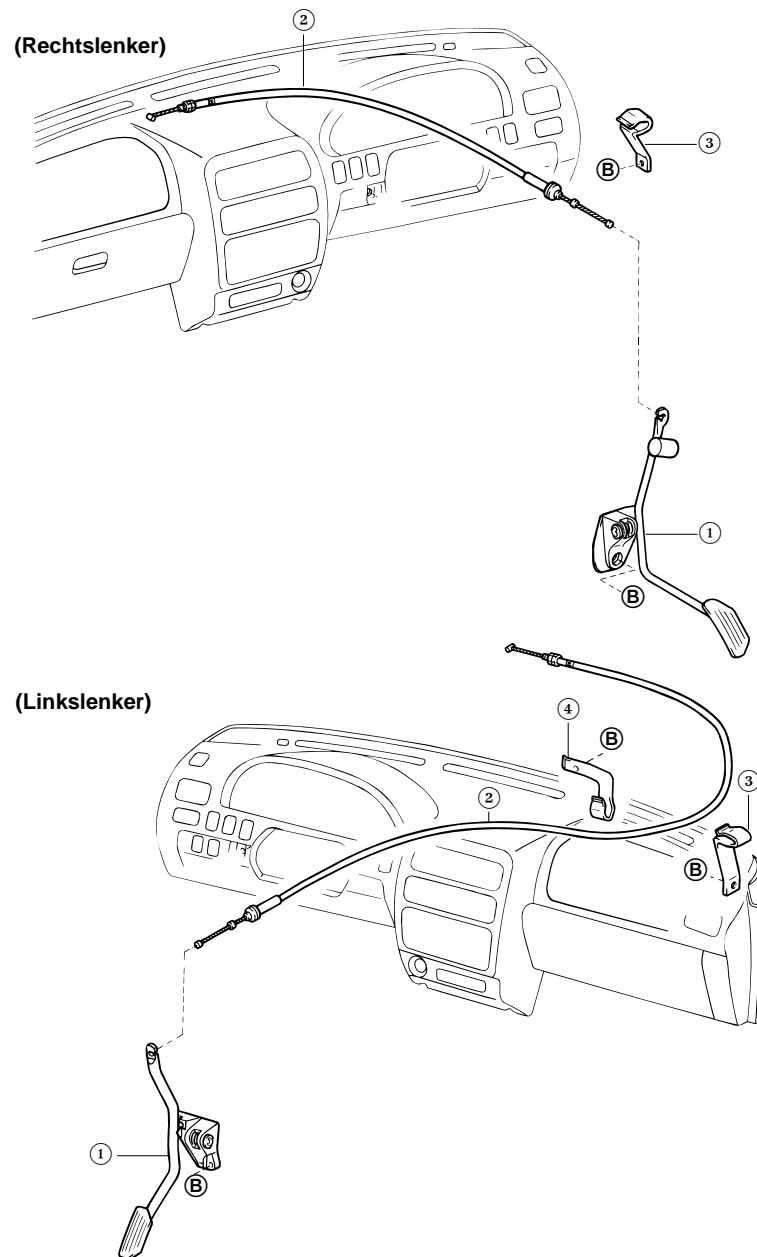

- ① Gaspedal (Baugruppe)
- ② Gaszug (Baugruppe)
- ③ Bride
- ④ Bride

GASPEDAL PRÜFEN

Prüfen, ob sich das Gaspedal über den ganzen Arbeitsweg leicht und ohne Klemmstellen oder Kollision mit anderen Teilen bewegen läßt.
Störungen nach Befund beheben.

AUSBAU

1. Gaszug vom Gaspedal abnehmen.
2. Befestigungsschraube lösen und Pedalträger ausbauen.
3. Gaszug vom Drosselklappengehäuse trennen (Siehe Wartungshandbuch, Kapitel EM.).



gBO00346-00321

EINBAU

Bauteile sinngemäß in umgekehrter Reihenfolge des Ausbaus montieren.

Anziehdrehmoment: 3,9 – 6,9 N·m
(0,4 – 0,7 kgf·m)

VORSICHT:

- Gaszug korrekt an den Kabelbriden und Haltern befestigen.
- Freier Pedalweg gemäß Wartungshandbuch, Kapitel EM einstellen.

BO-104

ABGASROHR ÜBERSICHT

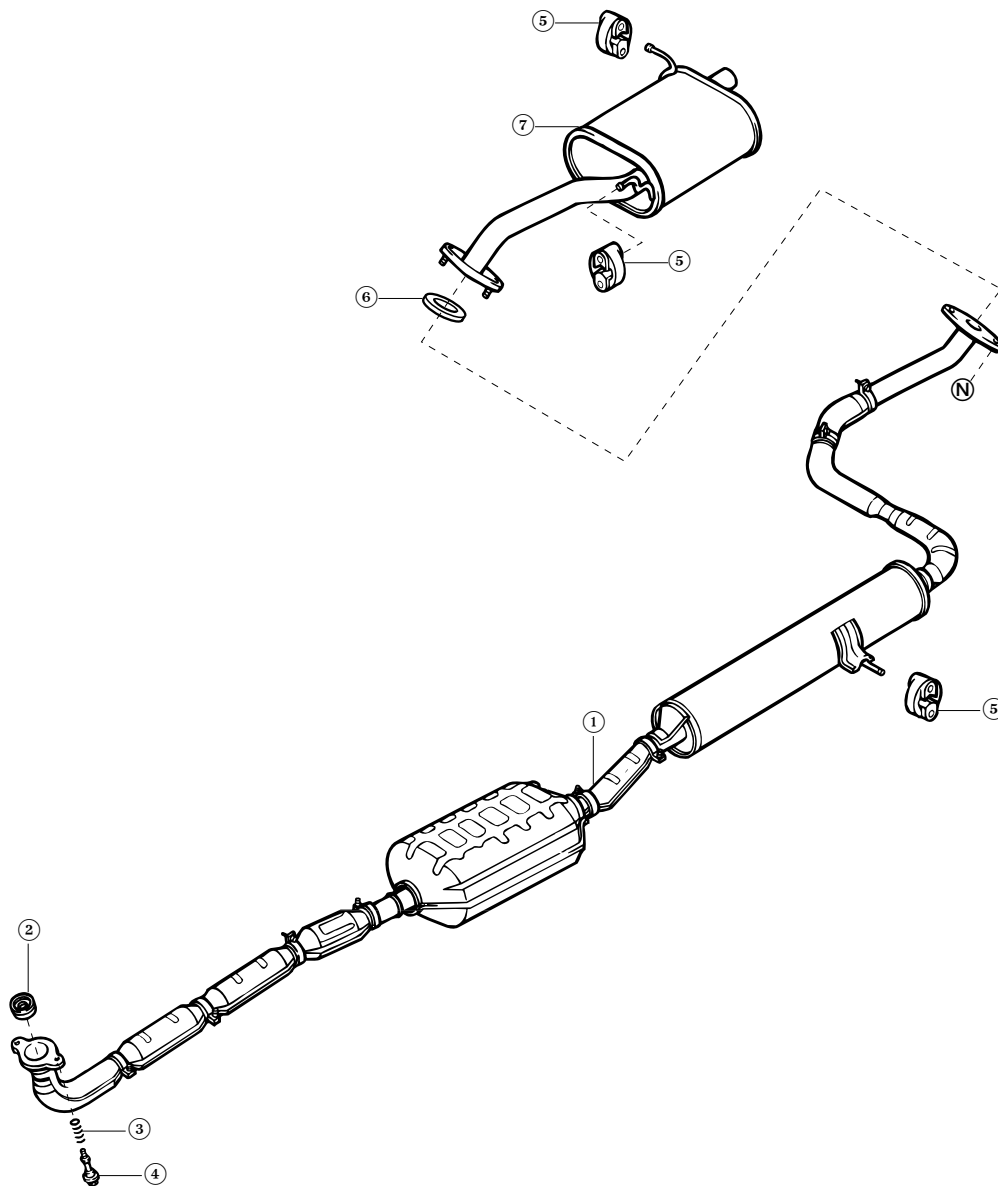

- ① Vorderes Auspuffrohr (Baugruppe)
- ② Auspuffrohrdichtung
- ③ Feder, Abgaskrümmter
- ④ Schraube
- ⑤ Schalldämpferträger Nr. 2
- ⑥ Auspuffrohrdichtung
- ⑦ Auspuffendrohr (Baugruppe)

Vorderes Auspuffrohr ausbauen

- (1) Befestigungsschrauben lösen und Strebe des unteren Aufhängungsträgers abbauen. (Siehe Wartungshandbuch, Kapitel FS.)
- (2) Befestigungsschrauben und Muttern lösen und Stabilisator ausbauen. (Siehe Wartungshandbuch, Kapitel FS.)



gBO00349-00326

- (3) Befestigungsschrauben der Verbindung zwischen vorderem Auspuffrohr/Abgaskrümmen lösen.

VORSICHT:

- Auspuffkrümmerdichtung nicht wiederverwenden.

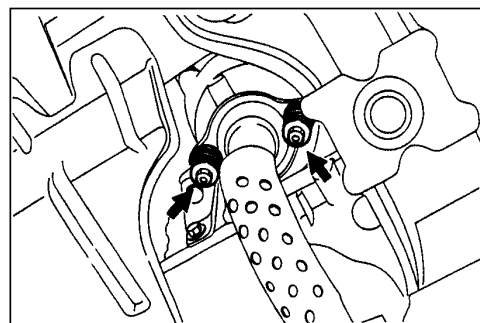

gBO00350-00327

- (4) Befestigungsschrauben der Verbindung zwischen vorderem/hinterem Auspuffrohr lösen.

WARNUNG:

- Beim Ausbau vorderes Auspuffrohr abstützen. Andernfalls fällt es herunter und verursacht möglicherweise Verletzungen.

- (5) Vorderes Auspuffrohr vom Schalldämpferträger abbauen.



gBO00351-00328

Vorderes Auspuffrohr einbauen

Bauteile sinngemäß in umgekehrter Reihenfolge des Ausbaus montieren.

VORSICHT:

- Neue Dichtungen verwenden.

Anziehdrehmoment:

Abgaskrümmen × Vorderes Auspuffrohr:

41,6 – 62,4 N·m (4,2 – 6,4 kgf·m)

Vorderes Auspuffrohr × Auspuffendrohr:

19,0 N·m (1,9 kgf·m)

gBO00352-00000

BO-106

DACHHIMMEL ÜBERSICHT

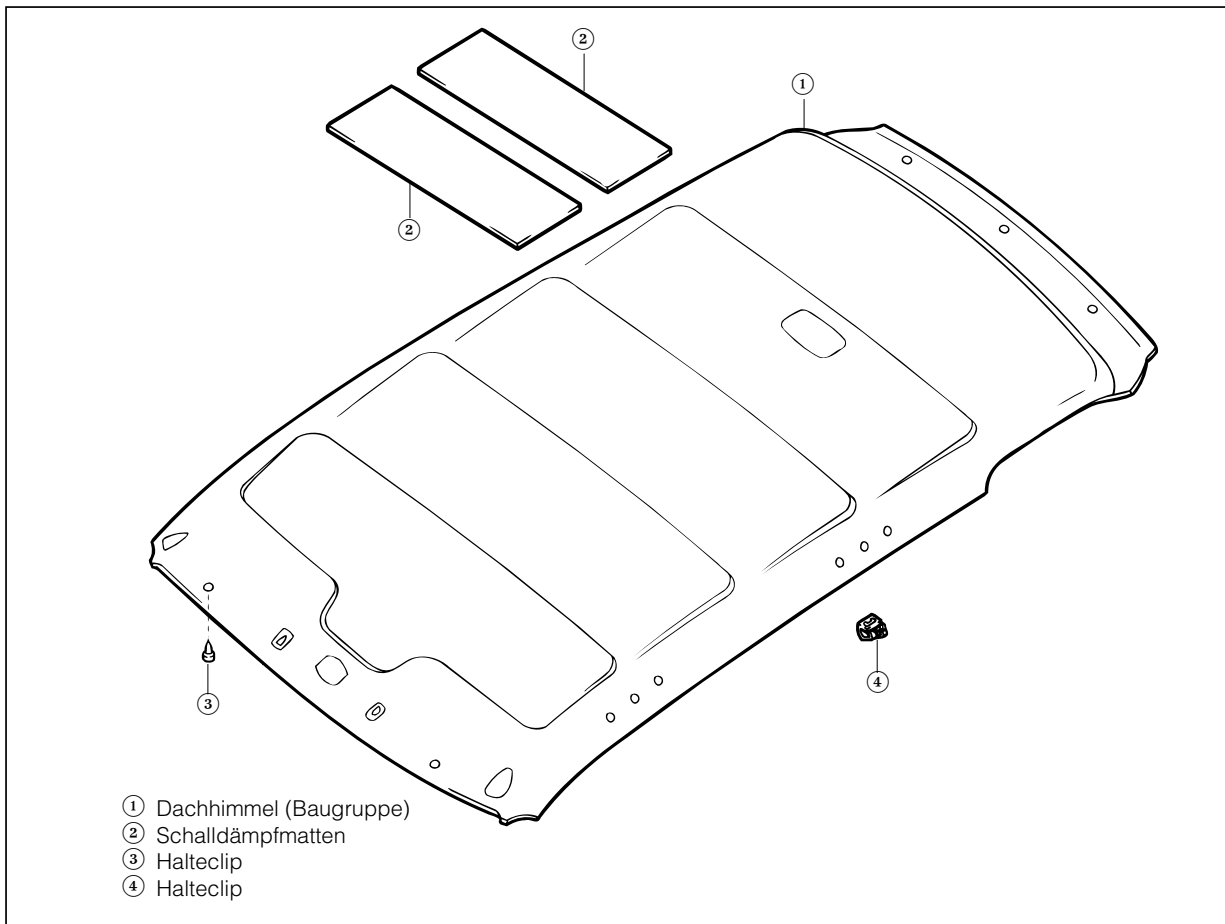

gBO00353-00329

AUSBAU

1. "A"-Säulenverkleidung ausbauen.
(Siehe Abschnitt Verkleidung.)
2. Obere "B"-Säulenverkleidung abbauen.
(Siehe Abschnitt Verkleidung.)
3. Deckenverkleidung abbauen.
(Siehe Abschnitt Verkleidung.)
4. Sonnenblende ausbauen
 - (1) Sonnenblende von Sonnenblendenhalter trennen.
 - (2) Befestigungsschrauben lösen und Sonnenblende abbauen.
 - (3) Befestigungsschrauben lösen und Sonnenblendenhalter abbauen.
5. Innenrückspiegel ausbauen
 - (1) Abdeckung der Innenraumleuchte entfernen.
 - (2) Drei Befestigungsschrauben des Innenrückspiegels lösen.
 - (3) Stecker vom Innenrückspiegel abziehen und Innenrückspiegel abbauen.



gBO00354-00330

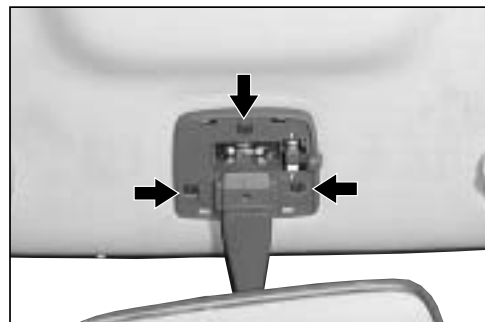

gBO00355-00360

6. Innenraumleuchte ausbauen
- (1) Streuscheibe der Innenraumleuchte entfernen.
 - (2) Zwei Befestigungsschrauben der Innenraumleuchte lösen.
 - (3) Stecker von der Innenraumleuchte abziehen und Innenraumleuchte entfernen.

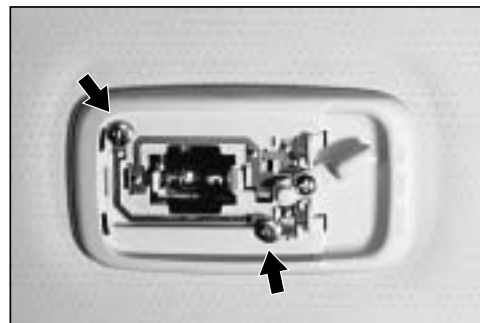

gBO00356-00353

7. Haltegriff ausbauen
- (1) Schraubenabdeckung mit einem kleinen Schraubendreher entfernen. (Ausgenommen Ausführung Europa)
 - (2) Befestigungsschrauben lösen und Haltegriff abbauen.

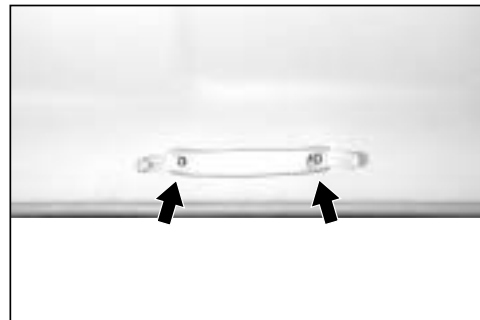

gBO00357-00354

8. Halteclips lösen und Dachhimmelverkleidung entfernen.
- VORSICHT:**
- Dachhimmel beim Ausbau nicht verschmutzen.
 - Dachhimmel beim Ausbau nicht verbiegen.
 - Beschädigte Tüllen nicht wiederverwenden.



gBO00358-00355

9. Schalldämmfalten vom Dachblech abziehen. (Nur wenn Ausbau der Schalldämmfalten erforderlich ist.)
- HINWEIS:**
- Abgebaute Schalldämmfalten nicht wiederverwenden.



gBO00359-00356

EINBAU

- HINWEIS:**
- Der Einbau erfolgt sinngemäß in umgekehrter Reihenfolge des Ausbaus. Aus diesem Grunde sind in der folgenden Anweisung nicht sämtliche Abbildungen aufgeführt. Tauchen beim Einbau Schwierigkeiten auf, sind die entsprechenden Abbildungen der Ausbausequenz zu konsultieren.

gBO00360-00000

BO-108

1. Schalldämmfalten ankleben

(1) Kontaktfläche des Dachblechs reinigen.

(2) Klebstoff auf die Kontaktflächen der Schalldämmfalten applizieren.

VORSICHT:

- Klebstoff muß mindestens 90% der Kontaktfläche bedecken. Nichtbeachtung dieses Sicherheitshinweises kann zu Resonanzschwingungen und erhöhtem Schallpegel führen.

(3) Schalldämmfalten am Dachblech andrücken.

gBO00361-00000

2. Dachhimmelverkleidung mit den Befestigungstüllen montieren.

VORSICHT:

- Beschädigte Tüllen nicht wiederverwenden.
- Dachhimmelverkleidung beim Einbau nicht verbiegen.
- Dachhimmelverkleidung beim Einbau nicht verschmutzen.
- Sicherstellen, daß die Stecker an den entsprechenden Leuchten korrekt angeschlossen sind.

gBO00362-00000

3. Haltegriff mit Befestigungsschrauben montieren. Schraubenabdeckung schließen.

VORSICHT:

- Bei Ausführung Europa den Haltegriff so positionieren, daß die vertiefte Seite (von der Seite her gesehen) nach oben weist.

HINWEIS:

- Schraubenabdeckung nur bei Ausführung Europa nicht vorhanden.

gBO00363-00000

4. Innenraumleuchte montieren

(1) Stecker an der Innenraumleuchte anschließen.

(2) Innenraumleuchte mit Befestigungsschrauben montieren.

(3) Streuscheibe an der Innenraumleuchte befestigen.

5. Innenrückspiegel einbauen

(1) Stecker am Innenrückspiegel anschließen.

(2) Innenrückspiegel mit drei Befestigungsschrauben montieren.

(3) Abdeckung der Innenraumleuchte montieren.

6. Sonnenblendenhalter mit Befestigungsschrauben montieren.

7. Sonnenblende mit Befestigungsschrauben montieren.

VORSICHT:

- Linke und rechte Sonnenblende nicht verwechseln bzw. vertauschen. Der Drehwinkel der beiden Sonnenblenden ist unterschiedlich.

8. Deckenverkleidung montieren.

(Siehe Abschnitt Verkleidung.)

9. Obere "B"-Säulenverkleidung einbauen.

(Siehe Abschnitt Verkleidung .)

10. "A"-Säulenverkleidung einbauen.

(Siehe Abschnitt Verkleidung.)

gBO00364-00000

MOTORTRÄGERISOLATOR ÜBERSICHT

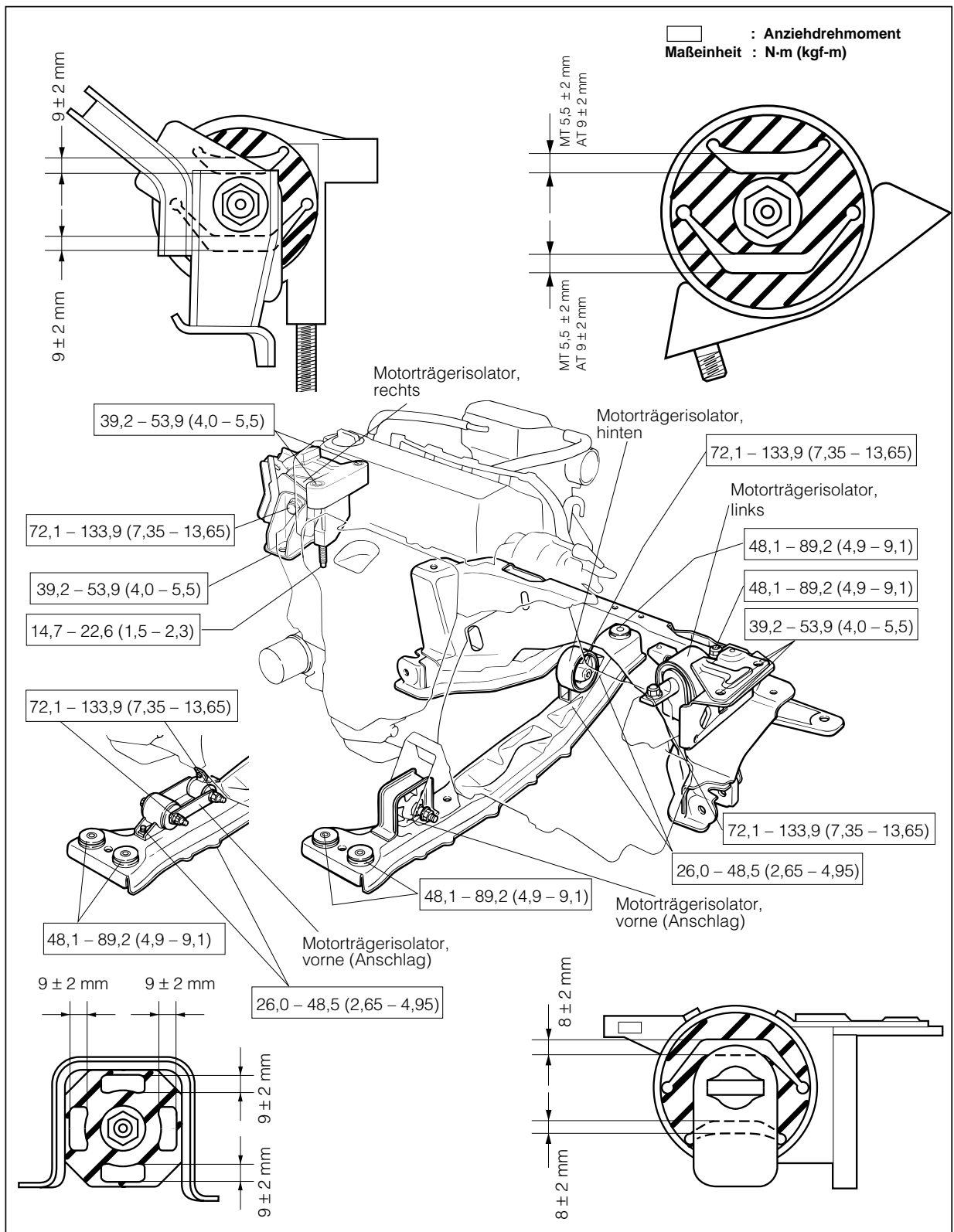

BO-110

PRÜFUNG

Prüfen, ob das Spiel der einzelnen Isolatoren dem in der Übersicht aufgeführten Sollwert entspricht. Liegt das Spiel über dem Sollwert, Isolator ersetzen oder den Anschlag verschieben und das Spiel korrekt einstellen (nur vorderer Anschlag des Schaltgetriebes).

AUS-/EINBAU

1. Motor/Getriebe mit Kran und Hängegeschirr oder Motorheber leicht anheben.
2. Motorträger oder vordere Anschläge ausbauen.
3. Neuen Motorträger und/oder vorderen Anschlag mit Befestigungsschrauben montieren. Befestigungsschrauben und Muttern mit dem vorgeschriebenen Anziehdrehmoment festziehen.
4. Kran und Hängegeschirr bzw. Motorheber entfernen.
5. Prüfen, ob der vordere Anschlag dem Sollwert entspricht. (Nur Fahrzeuge mit Schaltgetriebe.)
Entspricht das Spiel nicht dem Sollwert, Befestigungsschrauben des vorderen Anschlag lösen und Spiel korrekt einstellen. Befestigungsschrauben mit dem vorgeschriebenen Anziehdrehmoment (siehe oben) festziehen.
6. Sicherstellen, daß das Spiel sämtlicher Motorträger bzw. Anschläge dem Sollwert entspricht (siehe vorhergehende Abbildung).

HINWEIS:











- Entspricht das Spiel nach dem Einbau neuer Trägerelemente nicht dem Sollwert, Ausrichtung der Motorträger und der Karosserie prüfen.

ANZIEHDREHMOMENTE

Bestimmung der Anziehdrehmomente von allgemeinen Schrauben/Muttern anhand der Schraubengüte

1. Anziehdrehmomentbestimmung für Schrauben
Güteklasse der Schraube anhand der folgenden Tabelle bestimmen. Anziehdrehmomente der Drehmomenttabelle entnehmen.
2. Anziehdrehmomentbestimmung für Muttern
Anziehdrehmoment analog der Bestimmung bei Schrauben bestimmen.
3. Identifikation

Güteklasse anhand der Symbole auf dem Schraubenkopf identifizieren

Güteklasse	Symbole/Markierungen am Schraubenkopf (Materialstärke ermitteln)	
	Schrauben ohne Schaft	Schaftschrauben
4 T	 	 
5 T	 	—
6 T	— —	 
7 T	 	—

Identifikation anhand der Teilenummern

Sechskantschraube

Beispiel einer Teilenummer 9 11 11-4 0 6 2 0

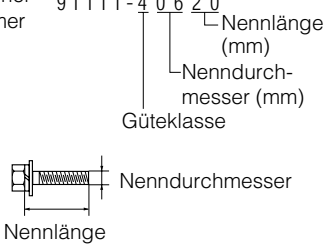

4. Anziehdrehmomenttabelle für allgemeine Schrauben

Güteklasse	Nenndurchmesser (mm)	Steigung (mm)	Anziehdrehmoment (Nm (kgf-m))	
			Schraube ohne Schaft	Schaftschraube
4 T	6	1,0	5,4 (0,55)	5,9 (0,6)
	8	1,25	13 (1,3)	14 (1,45)
	10	1,25	25 (2,6)	28 (2,9)
	12	1,25	47 (4,8)	53 (5,4)
	14	1,5	74 (7,6)	83 (8,5)
	16	1,5	113 (11,5)	—
5 T	6	1,0	6,4 (0,65)	—
	8	1,25	16 (1,6)	—
	10	1,25	32 (3,3)	—
	12	1,25	59 (6,0)	—
	14	1,5	91 (9,3)	—
	16	1,5	137 (14,0)	—
6 T	6	1,0	7,8 (0,8)	8,8 (0,9)
	8	1,25	19 (1,95)	20,5 (2,1)
	10	1,25	39 (4,0)	43 (4,4)
	12	1,25	72 (7,3)	79 (8,1)
	14	1,5	109 (11,0)	123 (12,5)
7 T	6	1,0	11 (1,1)	12 (1,2)
	8	1,25	25 (2,6)	28 (2,9)
	10	1,25	52 (5,3)	58 (5,9)
	12	1,25	9,5 (9,7)	103 (10,5)
	14	1,5	147 (15,0)	167 (17,0)
	16	1,5	225 (23,0)	—